

**CZ** Návod k použití a montáži CKASE

System digestoře

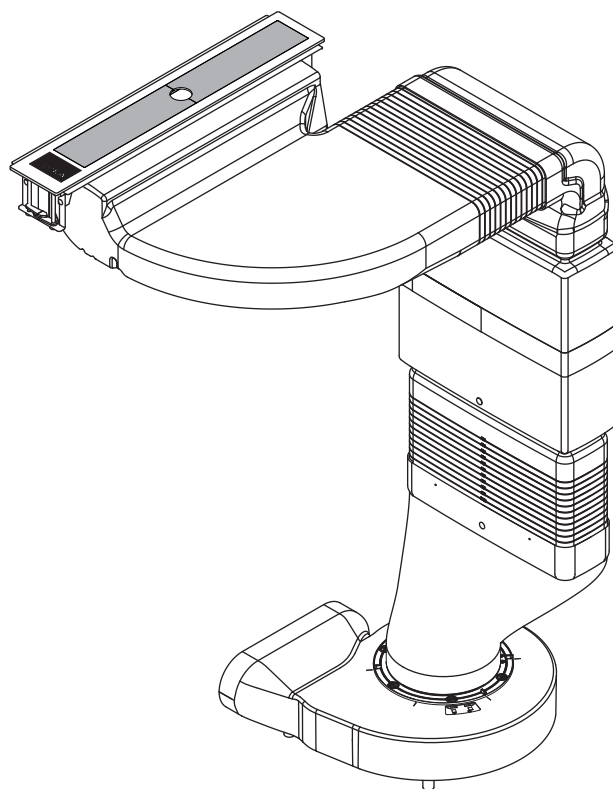

CKASEUMCZ-002

Návod k použití a k montáži:

originál

překlad

**Výrobce**

**BORA Vertriebs GmbH & Co KG**  
Prof.-Dr.-Anton-Kathrein-Straße 3  
6342 Niederndorf  
Rakousko

Kontakt  
T +43 (0) 5373/62250-0  
info@bora.com  
www.bora.com

Šíření a kopírování tohoto dokumentu, používání a předávání jeho obsahu není povoleno bez výslovného písemného souhlasu.

© BORA Vertriebs GmbH & Co KG

Všechna práva vyhrazena.

# Obsah

<b>1</b>	<b>Všeobecné informace</b>	<b>4</b>	<b>9</b>	<b>Odstraňování poruch</b>	<b>28</b>
<b>2</b>	<b>Bezpečnost</b>	<b>6</b>	<b>10</b>	<b>Vyřazení z provozu, demontáž a odstranění</b>	<b>29</b>
2.1	Všeobecné bezpečnostní pokyny .....	6	10.1	Vyřazení z provozu .....	29
2.2	Bezpečnostní upozornění k ovládání .....	7	10.2	Demontáž .....	29
2.3	Bezpečnostní pokyny pro montáž .....	7	10.3	Ekologické odstranění .....	29
2.4	Bezpečnostní pokyny pro demontáž a odstranění .....	8			
2.5	Bezpečnostní upozornění k náhradním dílům .....	9			
2.6	Použití v souladu s určeným účelem .....	9			
<b>3</b>	<b>Technické údaje</b>	<b>10</b>	<b>11</b>	<b>Záruka, zákaznický servis a náhradní díly</b>	<b>30</b>
<b>4</b>	<b>Označení spotřeby energie</b>	<b>11</b>	11.1	Záruka .....	30
<b>5</b>	<b>Popis přístroje</b>	<b>12</b>	11.2	Zákaznický servis .....	30
5.1	Uspořádání .....	12	11.3	Náhradní díly .....	30
5.2	Ovládací panel a princip ovládání .....	12			
5.3	Princip funkce digestoře .....	13	<b>12</b>	<b>Poznámky</b>	<b>31</b>
5.3.1	Plynulá regulace výkonu .....	13			
5.3.2	Doběhová automatika .....	13			
5.3.3	Indikátor údržby filtru .....	13			
5.3.4	Komunikace prostřednictvím rozhraní .....	13			
5.3.5	Bezpečnostní vypnutí .....	13			
<b>6</b>	<b>Montáž</b>	<b>14</b>			
6.1	Kontrola rozsahu dodávky .....	14			
6.2	Nástroje a pomůcky .....	14			
6.3	Pokyny k montáži .....	14			
6.3.1	Bezpečnostní vzdálenosti .....	14			
6.4	Rozměry výřezu .....	14			
6.5	Montáž odsávacího systému .....	16			
6.5.1	Montáž digestoře .....	17			
6.5.2	Příprava k montáži vestavného modulu, modulu Silence a soklového ventilátoru .....	18			
6.5.3	Montáž standardní konstrukce .....	19			
6.6	Připojení elektrické energie a komunikace .....	21			
6.7	Připojení externích spínacích kontaktů .....	21			
6.8	Předání uživateli .....	23			
<b>7</b>	<b>Ovládání</b>	<b>24</b>			
7.1	Ovládání digestoře .....	24			
7.1.1	Otevření krytů .....	24			
7.1.2	Nastavení výkonového stupně .....	24			
7.1.3	Doběhová automatika .....	24			
7.2	Pozor na indikátor údržby filtru .....	24			
7.2.1	Zavření krytů .....	25			
<b>8</b>	<b>Čištění a péče</b>	<b>26</b>			
8.1	Čisticí prostředky .....	26			
8.2	Čištění digestoře .....	26			
8.2.1	Demontáž krytů a tukového filtru z nerezové oceli .....	26			
8.2.2	Čištění krytů a tukového filtru z nerezové oceli .....	26			
8.2.3	Montáž krytů a tukového filtru z nerezové oceli .....	27			
8.3	Výměna filtru s aktivním uhlím .....	27			

# 1 Všeobecné informace

## Cílová skupina

Tento návod k použití a k montáži je určen pro následující cílové skupiny:

Cílová skupina	Požadavky
Obsluha	Děti od 8 let a osoby se sníženými fyzickými, smyslovými nebo mentálními schopnostmi nebo nedostatkem zkušeností či vědomostí mohou spotřebič používat, pokud jsou pod dozorem nebo byly poučeny o bezpečném způsobu používání spotřebiče a rozumí příslušným rizikům. Děti musí být pod dohledem. Je nutné dodržovat veškerá bezpečnostní a výstražná upozornění, jakož i provozní instrukce uvedené v návodu k použití.
Ambiciózní domácí kutil	Ambiciózní domácí kutil může sám provádět veškeré nezbytné truhlářské a montážní práce, pokud k tomu má potřebné schopnosti a odpovídající odborné znalosti. V žádném případě sám nesmí provádět připojení elektřiny a plynu.
Odborní montážní technici	Odborní montážní technici mohou provádět veškeré nezbytné truhlářské a montážní práce při dodržení aktuálních předpisů. Připojení elektřiny a plynu musí před uvedením do provozu zkontrolovat příslušný kvalifikovaný odborný řemeslník.
Odborní elektrikáři	Elektrické připojení smí provádět pouze odborný řemeslník. Ten také přebírá zodpovědnost za správnou elektroinstalaci a uvedení do provozu.
Odborní instalatéři plynu	Připojení plynu smí provádět pouze odborný řemeslník. Ten také přebírá zodpovědnost za správnou instalaci plynu a uvedení do provozu.

Tab. 1.1 Cílové skupiny

**INFORMACE** Společnosti BORA Holding GmbH, BORA Vertriebs GmbH & Co KG, BORA APAC Pty Ltd a BORA Lüftungstechnik GmbH – dále jen BORA – neručí za škody způsobené nedodržáním těchto pokynů a neodbornou montáží! Připojení elektrického napájení a plynu smí provádět pouze kvalifikovaní odborní řemeslníci. Při montáži je nutno dodržovat aktuálně platné normy, předpisy a zákony. Je třeba dodržovat veškerá bezpečnostní a výstražná upozornění, jakož i provozní instrukce z návodu k použití a montáži.

## Platnost návodu k použití a k montáži

Tento návod platí pro více provedení spotřebiče. Proto je možné, že obsahuje popis některých parametrů, které se na váš spotřebič nevztahují.

## Související dokumenty

Zároveň s tímto návodem k použití a k montáži jsou platné také další dokumenty, které je nutno dodržovat. Věnujte pozornost všem dokumentům, které jsou součástí dodávky.

**INFORMACE** Za škody vzniklé v důsledku nedodržení pokynů těchto dokumentů nenese BORA žádnou odpovědnost!

## Směrnice

Tyto spotřebiče jsou v souladu s následujícími evropskými směrnici:

2014/30/ES Směrnice o elektromagnetické kompatibilitě  
 2014/35/ES Směrnice o nízkém napětí  
 2009/125/ES Směrnice o ekodesignu  
 2010/30/ES Směrnice o uvádění spotřeby energie  
 2011/65/ES Směrnice RoHS  
 2012/19/ES Směrnice WEEE

## Forma uváděných informací

Abyste s tímto návodem mohli pracovat rychle a bezpečně, je v něm dodrženo jednotné formátování, číslování, symboly, bezpečnostní upozornění, pojmy a zkratky.

**Instrukce jsou označeny šipkou.**

► Všechny instrukce provádějte vždy v uvedeném pořadí.

**Výčty jsou označeny odrážkami v podobě čtverečků.**

- Výčet 1
- Výčet 2

**INFORMACE** Takováto informace poukazuje na zvláštnosti, které je potřeba vzít v úvahu.

## Bezpečnostní a výstražná upozornění

Bezpečnostní a výstražná upozornění v tomto návodu jsou uvozena symboly a signálními slovy.

Bezpečnostní a výstražná upozornění vypadají následovně:

**VÝSTRAŽNÝ SYMBOL A  
SIGNÁLNÍ SLOVO!**  
**Typ a zdroj nebezpečí**  
 Následky v případě nedodržení

► Bezpečnostní opatření

Přítom platí:

- Výstražný symbol upozorňuje na nebezpečí.
- Signální slovo udává závažnost tohoto nebezpečí.

Výstražný symbol	Signální slovo	Riziko
	<b>Nebezpečí</b>	Upozorňuje na bezprostřední ohrožení, které při nedodržení pokynů způsobí smrt nebo těžké zranění.
	<b>Varování</b>	Upozorňuje na možné ohrožení, které při nedodržení pokynů může způsobit smrt nebo těžké zranění.
	<b>Pozor</b>	Upozorňuje na možné ohrožení, které při nedodržení pokynů může způsobit lehké zranění.
–	<b>Pozor</b>	Upozorňuje na situaci, která při nedodržení pokynů může vést ke škodám.

Tab. 1.2 Význam výstražných symbolů a signálních slov

## 2 Bezpečnost

### 2.1 Všeobecné bezpečnostní pokyny

**INFORMACE** Spotřebič vyhovuje předepsaným bezpečnostním ustanovením. Uživatel odpovídá za čištění spotřebiče, péči o něj a jeho bezpečné používání. Nesprávné použití může vést ke škodám na zdraví a majetku.

- Návod k použití a montáži obsahuje důležité pokyny pro montáž a ovládání. Jejich dodržování vás ochrání před zraněním a zabrání poškození spotřebiče. Na zadní straně tohoto návodu k použití a montáži najdete kontaktní údaje pro případ, že budete potřebovat další informace či budete mít otázky týkající se používání spotřebiče.
- Tento návod k použití a montáži platí pro několik provedení spotřebiče. Proto je možné, že obsahuje popis některých parametrů, které se na váš spotřebič nevztahují.
- Pod pojmem „spotřebič“ se rozumí varná deska, digestoř, nebo varná deska dohromady s digestoři.
  - ▶ Před uvedením spotřebiče do provozu si přečtěte celý návod k použití a montáži.
  - ▶ Mějte tento návod k montáži vždy po ruce, abyste do něj v případě potřeby mohli nahlédnout.
  - ▶ Pokud se rozhodnete spotřebič prodat, předejte spolu s ním novému majiteli i tento návod k použití a montáži.
  - ▶ Všechny práce provádějte velmi pozorně a svědomitě.
  - ▶ Po vybalení zkontrolujte, zda spotřebič nemá viditelná poškození.
  - ▶ Je-li spotřebič poškozený, nepřipojujte jej.
  - ▶ Spotřebič začněte používat až po dokončení montáže, protože teprve poté může být zajištěn bezpečný provoz.
  - ▶ Zajistěte, aby se nikdo nedotýkal horkých varných plotýnek.
  - ▶ Zabraňte překypění.
  - ▶ Digestoř v žádném případě nepoužívejte v kombinaci s jinými varnými deskami.
  - ▶ Po použití spotřebič vypněte.
  - ▶ Nepouštějte ke spotřebiči domácí zvířata.

### Režim oběhu vzduchu

**INFORMACE** Při každém vaření se do vzduchu v místnosti uvolňuje vlhkost.

**INFORMACE** V režimu oběhu vzduchu je vlhkost z kuchyňských výparů odstraňována pouze v zanedbatelném rozsahu.

- ▶ Při režimu oběhu vzduchu zajistěte dostatečný přívod čerstvého vzduchu, například otevřeným oknem.
- ▶ Vytvořte v místnosti normální a příjemné klima (vzdušná vlhkost 45–60 %), například otevřením přirozených ventilačních otvorů nebo zapnutím ventilačních zařízení.
- ▶ Po každém použití v režimu oběhu vzduchu zapněte digestoř na cca 15 minut na nízký výkon nebo aktivujte dobřovou automatiku.

### Jsou-li v domácnosti děti nebo osoby se sníženými schopnostmi

- Děti od 8 let a osoby se sníženými fyzickými, smyslovými nebo mentálními schopnostmi nebo nedostatkem zkušeností či vědomostí mohou spotřebič používat, pokud jsou pod dozorem nebo byly poučeny o bezpečném způsobu používání spotřebiče a rozumí příslušným rizikům.
- Děti zdržující se v blízkosti spotřebiče musí být pod dohledem.
- Děti si nesmí se spotřebičem hrát.
- ▶ Neukládejte do úložných prostor nebo za spotřebič žádné předměty, které by děti mohly zajímat. V opačném případě by děti mohly být v pokušení na spotřebič vylézt.

### Svévolné změny

Svévolné změny na spotřebiči mohou být příčinou nebezpečí. zapříčinit vznik rizika.

- ▶ Na spotřebiči neprovádějte žádné změny.

### Čištění a péče

Spotřebič je nutno pravidelně čistit. Znečištění může vést k poškození nebo může být příčinou vzniku zápachu. Nečistoty ihned odstraňujte.

- Čištění a péči nesmějí provádět děti, pokud nejsou pod stálým dozorem.
- ▶ K čištění nepoužívejte parní čističe. Pára by mohla na vodivých součástech způsobit zkrat a tím věčné poškození (viz kap. Čištění a péče).
- ▶ Nestavte horké nádoby na ovládací panel, abyste nepoškodili elektronické součásti pod ním.

- ▶ Při čištění se do spotřebiče nesmí dostat voda. Používejte pouze mírně navlhčený hadr. Nikdy na spotřebič nestříkejte vodu. Vnikne-li voda dovnitř, může způsobit poškození!

## 2.2 Bezpečnostní upozornění k ovládání

### Digestoř



#### NEBEZPEČÍ!

##### Ohrožení života při otravě kouřem!

Při provozu topeniště závislého na přívodu vzduchu vznikají spaliny. Je-li digestoř používána v kombinaci s topeništěm závislým na přívodu vzduchu, mohou se z topeniště nebo odtahového kanálu dostat do místnosti jedovaté zplodiny (oxid uhelnatý).

- ▶ Vždy zajistěte dostatečný přívod vzduchu.



#### NEBEZPEČÍ!

##### Nebezpečí požáru při flambování!

Digestoř při provozu odsává kuchyňský tuk. Při flambování pokrmů může tento kuchyňský tuk vzplanout.

- ▶ Pravidelně digestoř čistěte.
- ▶ Je-li digestoř v provozu, nepracujte s otevřeným ohněm.



#### NEBEZPEČÍ!

##### Nebezpečí požáru způsobeného zbytky tuku!

Není-li tukový filtr z nerezové oceli pravidelně čistěn, může se v něm ukládat tuk. Ten zvyšuje riziko požáru.

- ▶ Filtr v pravidelných intervalech čistěte a vyměňujte.



#### VAROVÁNÍ!

##### Nebezpečí úrazu pohybujícím se kolečkem ventilátoru!

Při otáčení ventilátoru hrozí nebezpečí úrazu.

- ▶ Přístroj instalujte výhradně pouze tehdy, pokud není pod napětím.
- ▶ Před uvedením do provozu připojte ventilátor z obou stran na potrubní systém.
- ▶ Zajistěte, aby bylo vstupní hrdlo před prvním uvedením do provozu zablokováno.



#### POZOR!

##### Části, kterých se lze dotknout, mohou být horké!

Digestoř a její přístupné součásti jsou v době zapnutí varné zóny a během ochlazování horké.

- ▶ Nenechávejte na varné desce ležet žádné předměty.
- ▶ Používejte vhodné pomůcky (chňapky, ochranné rukavice).

#### POZOR!

##### Poškození nasátými předměty nebo papíry!

Digestoř může nasát malé a lehké předměty, jako jsou např. látkové nebo papírové utěrky. Tím může dojít k poškození ventilátoru nebo snížení výkonu odtahu.

- ▶ Neodkládejte na digestoř žádné předměty ani papíry.

#### POZOR!

##### Poškození usazeným tukem a nečistotami!

Usazený tuk a nečistoty mohou negativně ovlivnit funkci digestoře.

- ▶ Nikdy digestoř nepoužívejte bez nerezového tukového filtru.
- ▶ Nikdy digestoř nepoužívejte bez nerezového tukového filtru a bez krytu odtahu.

## 2.3 Bezpečnostní pokyny pro montáž

Instalaci a montáž spotřebiče smí provádět pouze náležitě vyškolený odborný personál, který zná a dodržuje místní předpisy

a doplňkové předpisy místních dodavatelů elektrické energie.

Práce na elektrických součástech musí provádět kvalifikovaní elektro-pracovníci.

Elektrickou bezpečnost spotřebiče lze zaručit jen tehdy, je-li připojen na předpisově instalovaný systém ochranného vodiče. Zajistěte, aby toto základní preventivní bezpečnostní opatření bylo splněno.

## Digestoř



### NEBEZPEČÍ!

#### Nebezpečí otravy zplodinami!

V režimu odtahu vzduchu odebírá digestoř vzduch z místa instalace a sousedních místností. Není-li zajištěn dostatečný přívod vzduchu, vzniká podtlak. Jedovaté plyny z komína či extrakčního potrubí topeniště závislého na přívodu vzduchu jsou nasávány zpět do obytných místností.

- ▶ Vždy zajistěte dostatečný přívod vzduchu.
- ▶ Je nutné použít ověřené bezpečnostně-technické opatření (např. okenní kontaktní spínač, hlídač nízkého tlaku), které musí schválit autorizovaný odborný pracovník (certifikovaný komíník).



### NEBEZPEČÍ!

#### Nebezpečí úrazu elektrickým proudem!

Elektronická jednotka může obsahovat zbytkový náboj a způsobit úraz elektrickým proudem.

- ▶ Nedotýkejte se volně uložených kontaktů na elektronické jednotce.



### NEBEZPEČÍ!

#### Nebezpečí úrazu elektrickým proudem!

Nejsou-li připojovací kabely externích spínacích přístrojů správně odizolovány, hrozí nebezpečí úrazu elektrickým proudem.

- ▶ Připojovací kabel musí být uvnitř univerzální řídicí jednotky zajištěn pomocí svorky pro odlehčení v tahu.
- ▶ Zajistěte, aby byly dodrženy předepsané délky odizolování.

- ▶ Před montáží zkontrolujte, zda spotřebič nemá viditelná poškození.
- ▶ Je-li spotřebič poškozený, nemontujte jej.
- Poškozený spotřebič ohrožuje vaši bezpečnost.
- ▶ Opravy smí provádět pouze odborní pracovníci pověřeni výrobcem.

## 2.4 Bezpečnostní pokyny pro demontáž a odstranění

Demontáž spotřebiče smí provádět pouze náležitě vyškolený odborný personál, který zná a dodržuje místní předpisy a doplňkové předpisy místních dodavatelů elektrické energie.

Práce na elektrických součástech smí provádět pouze kvalifikovaní elektro-pracovníci.



### NEBEZPEČÍ!

#### Nebezpečí úrazu elektrickým proudem!

Při nesprávném odpojení spotřebiče od sítě hrozí úraz elektrickým proudem.

- ▶ Odpojte spotřebič od sítě bezpečně pomocí jističe vedení, pojistky, automatického jističe nebo stykače.
- ▶ Je třeba provést kontrolu beznapěťového stavu pomocí schváleného měřicího přístroje.



**NEBEZPEČÍ!****Nebezpečí udušení!**

Některé obalové části (např. fólie, styropor) mohou být nebezpečné pro děti.

- ▶ Uchovávejte obal mimo dosah dětí.
- ▶ Obal náležitě a neprodleně zlikvidujte.

**INFORMACE** Společnosti BORA Holding GmbH,  
BORA Vertriebs GmbH & Co KG,  
BORA APAC Pty Ltd  
a BORA Lüftungstechnik GmbH  
neručí za škody způsobené  
nedodržáním těchto bezpečnostních  
a výstražných upozornění.

## 2.5 Bezpečnostní upozornění k náhradním dílům

**VAROVÁNÍ!****Nebezpečí úrazu a věcného poškození!**

Použití nesprávných součástí může vést k úrazům nebo poškození spotřebiče. Změny, dostavby nebo přestavby spotřebiče mohou negativně ovlivnit bezpečnost.

- ▶ Při opravách používejte pouze originální náhradní díly.

## 2.6 Použití v souladu s určeným účelem

Spotřebič je určen pouze pro přípravu jídel v soukromých domácnostech.

Spotřebič není určen:

- k použití ve venkovním prostředí
- k instalaci do vozidel
- k provozu na nestacionárních místech (např. lodích)
- k provozu s externím časovým spínačem nebo samostatným systémem dálkového ovládání

Jiné použití než takové, které je popsáno v tomto návodu k použití a k montáži, nebo použití přesahující zde popsaný způsob se považuje za použití v rozporu s určením.

BORA neručí za škody způsobené nesprávným použitím či nevhodným ovládáním.

**Je zakázáno spotřebič používat jakýmkoli nepřipustným způsobem!**

### 3 Technické údaje

Parametr	Hodnota
Připojovací napětí	220 - 240 V
Frekvence	50/60 Hz
Příkon	170 W
Rozměry (šířka x hloubka x výška)	90 x 515 x 140 mm
Hmotnost (vč. příslušenství / obalu)	11,0 kg
<b>Odsavač</b>	
Výkonové stupně	1 - 5
<b>Soklový ventilátor</b>	
Maximální průtok čistěného vzduchu	608,8 m <sup>3</sup> /h
Maximální tlak	597 Pa
Rozměry (šířka x hloubka x výška)	370 x 358 x 100 mm
Rozměry vyfukovacího otvoru (šířka x hloubka x výška)	222 x 40 x 89 mm
<b>Potrubní systém</b>	
Celkovou výšku lze upravit od - do	900 - 1050 mm
Celkovou hloubku lze upravit od - do	560 - 710 mm

Tab. 3.1 Technické údaje

#### Rozměry přístroje



Abb. 3.1 Rozměry přístroje

## 4 Označení spotřeby energie

Označení produktu		
System digestoře Classic se soklovým ventilátorem ULS	CKASE	
Provozní režim	Odvod vzduchu	
Spotřeba energie	Hodnota	Norma EN
Roční spotřeba energie ( $AEC_{hood}$ )	24 kWh/a	61591
Třída energetické účinnosti	A++	61591
Průtok čistěného vzduchu		
Účinnost proudění tekutin ( $FDE_{hood}$ )	38,4	61591
Třída účinnosti proudění tekutin	A	61591
Osvětlení		
Světelná účinnost ( $LE_{hood}$ )	* lx/W	*
Třída světelné účinnosti	*	*
Filtrace tuků		
Stupeň 5 maximální ( $GFE_{hood}$ )	47 %	61591
Třída – stupeň 5 normální	F	61591
Průtok čistěného vzduchu		
Proudění vzduchu – stupeň 1 minimální	224 m <sup>3</sup> /h	61591
Proudění vzduchu – stupeň 5 maximální ( $Q_{Max}$ )	609 m <sup>3</sup> /h	61591
Hladina akustického výkonu		
Stupeň 1 minimální	46 dB(A)	60704-2-13
Stupeň 5 maximální	67 dB(A)	60704-2-13
Hladina akustického tlaku (dodatečný údaj)		
Stupeň 1 minimální	33 dB(A)	**
Stupeň 5 maximální	55 dB(A)	**
Údaje dle 66/2014		
Příkon ve vypnutém stavu ( $P_o$ )	< 0,5 W	61591
Koeficient prodloužení času	0,6	61591
Index energetické účinnosti ( $EEI_{hood}$ )	31,7	61591
Průtok vzduchu v bodě nejvyšší účinnosti ( $Q_{BEP}$ )	280,8 m <sup>3</sup> /h	61591
Tlak vzduchu v bodě nejvyšší účinnosti ( $P_{BEP}$ )	536 Pa	61591
Elektrický příkon v bodě nejvyšší účinnosti ( $W_{BEP}$ )	109 W	61591

Tab. 4.1 Údaje – označení spotřeby energie

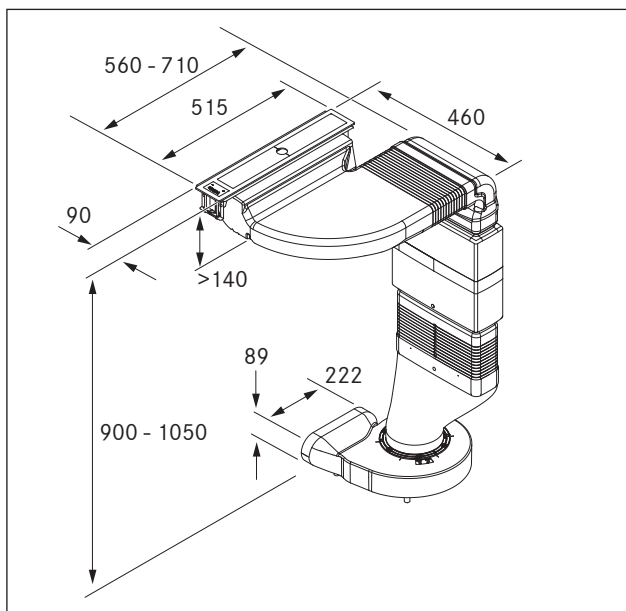
\* Tato položka není pro tento produkt relevantní.

\*\* Hladina akustického tlaku byla měřena ve vzdálenosti 1 m (pokles hladiny v závislosti na vzdálenosti) na základě hladiny akustického výkonu podle EN 60704-2-13.

## 5 Popis přístroje

Při ovládání vždy dodržujte všechna bezpečnostní a výstražná upozornění (viz kap. Bezpečnost).

Systém digestoře má následující parametry:

- Regulace výkonu dotykovým ovládáním
- Elektronické ovládání výkonu (5 výkonových stupňů)
- Doběhová automatika
- Indikátor údržby filtru
- Komunikace prostřednictvím rozhraní
- Bezpečnostní vypnutí
- Integrovaný zvukový tlumič (modul Silence)
- Pogumované nožičky přístroje

Systém digestoře může dle Vašeho přání fungovat s odvodem vzduchu nebo s recirkulací jako recirkulační varianta.



### Režim odtahu

Vzduch nasátý nad varnou deskou prochází tukovým filtrem z nerezové oceli, kde se čistí, a potrubním systémem je odváděn ven.

Odvod vzduchu se nesmí odvádět:

- do používaného komína na kouř nebo spaliny
- do šachty sloužící k odvětrávání prostor, kde jsou nainstalována topeniště.

Má-li být odvod vzduchu odváděn do nepoužívaného kouřového komína nebo nepoužívaného komína na odpadní plyny, musí montáž zkontrolovat a schválit kominík.



### Režim oběhu vzduchu

Vzduch nasátý nad varnou deskou prochází tukovým filtrem a filtrem s aktivním uhlím, kde se čistí, a poté se opět vrací do místnosti.

K zachycení zápachů se v režimu oběhu vzduchu musí používat filtr s aktivním uhlím. Z hygienických a zdravotních důvodů se filtr s aktivním uhlím musí v doporučených intervalech vyměňovat (viz kap. Čištění a péče).

**INFORMACE** Při režimu oběhu vzduchu je třeba zajistit dostatečné odvětrávání, aby byla odváděna vlhkost.

## 5.1 Uspořádání



Abb. 5.1 Systém digestoře

- [1] Tukový filtr z nerezové oceli
- [2] Modul podstavce
- [3] Tlumič
- [4] Přečtový kus ohnutý
- [5] Univerzální soklový ventilátor
- [6] Classic řídicí jednotka
- [7] Přečtový kus rovný (volitelné vybavení)
- [8] Dotykový ovládací panel s indikátorem ventilátoru
- [9] Kryty digestoře
- [10] Rám digestoře
- [11] Ochranná mříž (není zobrazeno)

## 5.2 Ovládací panel a princip ovládání



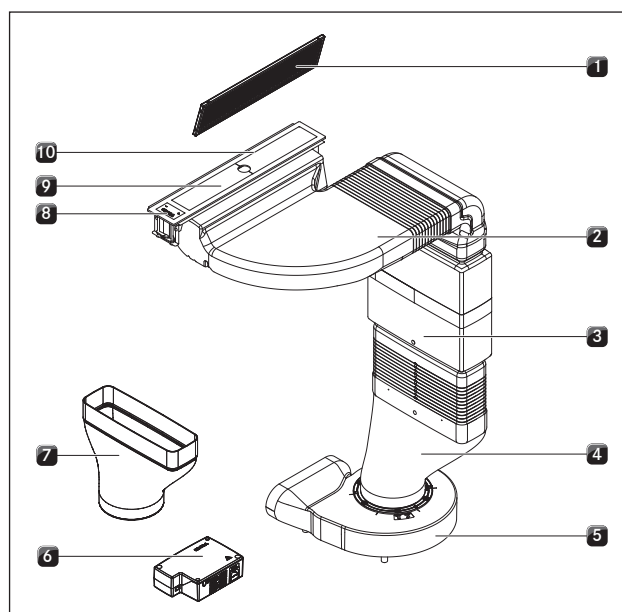

Abb. 5.2 Dotykový ovládací panel s indikátorem ventilátoru

- [1] Tlačítko mínus
- [2] Indikátor ventilátoru
- [3] Tlačítko plus

Jednotka	Displej	Význam
Indikátor ventilátoru		Ventilátor vypnut
	1-5	Výkonové stupně
	E	Indikace rozhraní
	F	Indikátor údržby filtru
	n	Doběhová automatika

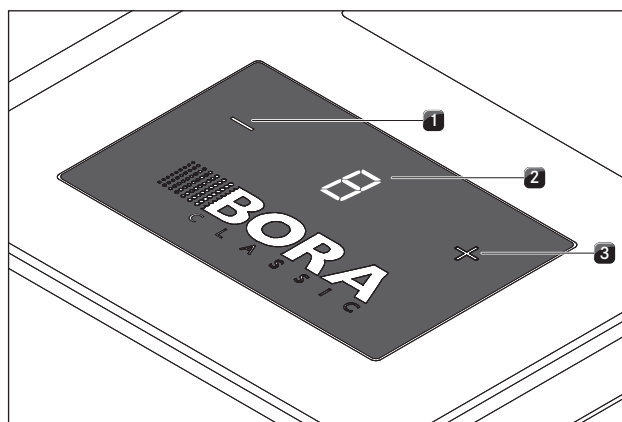
Tab. 5.1 Význam zobrazení



## Dotykové ovládání

Ovládací panel je vybaven elektronickými dotykovými tlačítky a zobrazovacími poli. Dotyková tlačítka reagují na dotyk prstem.

Spotřebič ovládáte tak, že prstem stisknete příslušná dotyková tlačítka. Dotykové tlačítko musíte podržet tak dlouho, dokud se nezmění displej.

## 5.3 Princip funkce digestoře

### 5.3.1 Plynulá regulace výkonu

Regulace výkonových stupňů se provádí pomocí tlačítka  nebo  na dotykovém ovládacím panelu.

### 5.3.2 Doběhová automatika

Digestoř dobíhá na nižším stupni n a po 20 minutách se automaticky vypne.

### 5.3.3 Indikátor údržby filtru

Indikátor údržby filtru se aktivuje po 200 hodinách provozu digestoře. Životnost filtru s aktivním uhlím dosáhla svého maxima (pouze v případě recirkulace) a tukový filtr z nerezové oceli potřebuje důkladně vyčistit.

- Na indikátoru údržby filtru se zobrazuje (bliká) F.
- Displej zhasne, jakmile se zvolí výkonový stupeň.

### 5.3.4 Komunikace prostřednictvím rozhraní

Interní rozhraní lze použít pro rozšířené možnosti řízení.

Má kontakt Home-In a Home-Out (viz kap. Montáž).

- Kontakt Home-In lze použít pro vstup signálu externích spínacích přístrojů (např. okenní kontaktní spínač).
- Kontakt Home-Out lze použít pro ovládání externích zařízení.

### 5.3.5 Bezpečnostní vypnutí

Digestoř se automaticky vypne, jestliže po dobu 120 minut nestisknete žádné tlačítko.

## 6 Montáž

- ▶ Vždy dodržujte všechna bezpečnostní a výstražná upozornění (viz kap. Bezpečnost).

**INFORMACE** Spotřebič se nesmí montovat nad chladicí zařízení, myčky nádobí, sporáky, pečicí trouby, pračky nebo sušičky.

**INFORMACE** Kontaktní plochy pracovních desek a spojovacích lišt se stěnou musí být z tepelně odolných materiálů (cca do 100 °C).

**INFORMACE** Výřezy pracovní desky se mají utěsnit vhodnými prostředky proti vlhkosti, nebo případně opatřit tepelnou izolací.

**INFORMACE** Při použití indukčního sklokeramického woku je třeba zvětšit rozměr drážky při plošně zarovnané vestavbě na 7 mm!

### 6.1 Kontrola rozsahu dodávky

Název	Počet
Krycí plechy	2
Návod k použití a k montáži	1
Těsnicí páska digestoře	1
Nerezový tukový filtr	1
Set podložek pro vyrovnání výšky	1
Rám digestoře	1
Komunikační kabel CAT 5	1
Šrouby s čoučkovitou hlavou	4
Síťový kabel	1
Ochranná mřížka	1
Modul Silence	1
Univerzální těsnicí páska UDB	1
Univerzální soklový ventilátor ULS	1
Classic řídicí jednotka CSEE	1
Vestavný modul	1
Přechodový kus, zahnutý	1
Přechodový kus, rovný	1

Tab. 6.1 Rozsah dodávky

- ▶ Zkontrolujte, zda je dodávka úplná (viz tab. 6.1) a nepoškozená.
- ▶ Pokud v dodávce chybí díly nebo jsou poškozeny, obraťte se na zákaznický servis BORA.
- ▶ V žádném případě nemontujte poškozené díly.
- ▶ Odstraňte přepravní obaly dle předpisů (viz kap. Vyřazení z provozu, demontáž a likvidace).

### 6.2 Nástroje a pomůcky

Pro odbornou montáž digestoře potřebujete následující nástroje:

- Tužku
- Svinovací metr
- Křížový šroubovák Z2
- Silikonovou těsnicí hmotu, černou, žáruvzdornou
- Jemnou pilku

### 6.3 Pokyny k montáži

#### 6.3.1 Bezpečnostní vzdálenosti



Abb. 6.1 Doporučené minimální vzdálenosti

▶ Dodržujte tyto bezpečnostní vzdálenosti:

- [1] Minimální vzdálenost vzadu od výřezu pracovní desky po zadní hranu pracovní desky 50 mm.
- [2] Minimální vzdálenost vlevo a vpravo od výřezu pracovní desky po vedlejší skříň nebo stěnu 50 mm. Z ergonomických důvodů a pro účinný provoz digestoře se doporučuje minimální vzdálenost 300 mm.
- [3] Minimální vzdálenost mezi pracovní deskou a horní skříňkou 600 mm. Z ergonomických důvodů se doporučuje minimální vzdálenost 1000 mm.

### 6.4 Rozměry výřezu

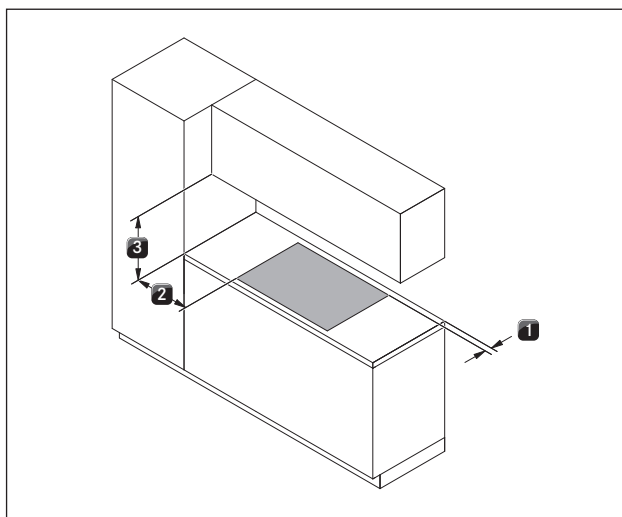
#### Příprava pracovní desky

- ▶ Vytvořte výřez pracovní desky.
- ▶ Zajistěte odborné utěsnění styčných ploch pracovní desky.
- ▶ Dodržujte pokyny výrobce pracovní desky.

## Plošně zarovnaná montáž



Abb. 6.2 Plošně zarovnaná montáž



Abb. 6.3 Řez rozměr drážky

**INFORMACE** Při použití indukčního sklokeramického woku je třeba zvětšit rozměr drážky při plošně zarovnané vestavbě na 7 mm.

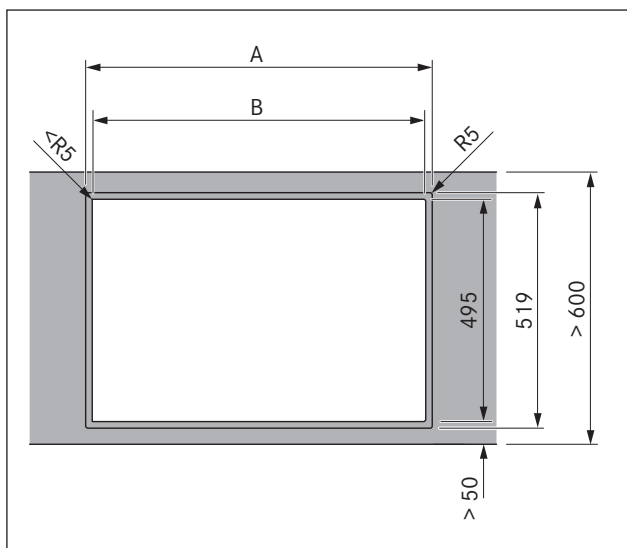
## Montáž na povrch

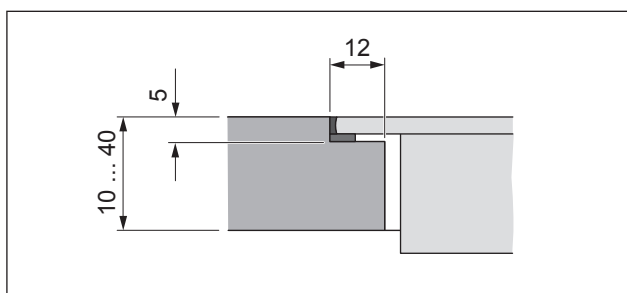

Abb. 6.4 Montáž na povrch



Abb. 6.5 Řez montáže na povrch

Rozměry výřezu při instalaci varných desek popř. varných desek a digestoře BORA vedle sebe:

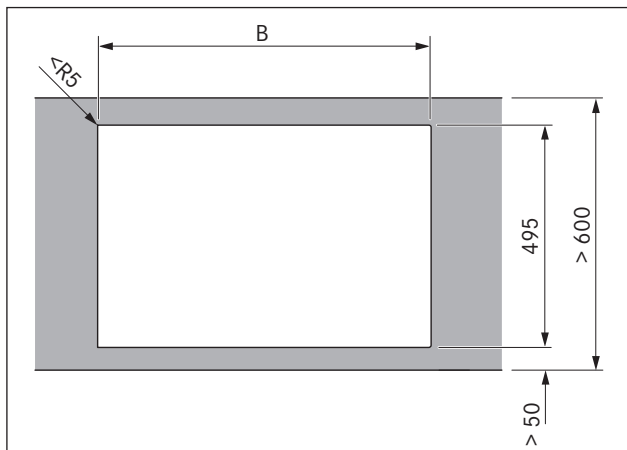
Varné desky / digestoř	A v mm	B v mm
	1/0 344	320
	2/0 685	661
	3/0 1026	1002
	2/1 776	752
	3/2 1208	1184
	4/2 1549	1525

Tab. 6.2 Rozměry výřezu

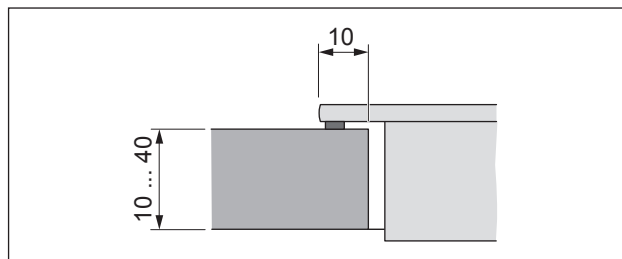
## Aplikace těsnicí pásky



Abb. 6.6 Těsnicí páska při plošně zarovnané montáži

- [1] černá žáruvzdorná silikonová těsnicí hmota
- [2] Těsnicí páska

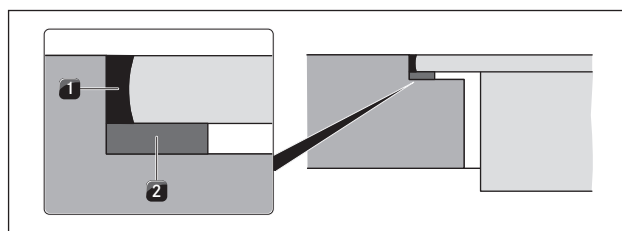

Abb. 6.7 Těsnicí páska při montáži na povrch

- [1] černá žáruvzdorná silikonová těsnicí hmota
- [2] Těsnicí páska

- ▶ V případě nasazovací montáže na povrch nalepte před samotnou montáží na spodní stranu spotřebiče bez mezer přiloženou těsnicí pásku [2].
- ▶ V případě plošně zarovnané montáže nalepte přiloženou těsnicí pásku na horizontální styčnou hranu ve výřezu pracovní desky, a to i když spotřebič utěsníte silikonovou těsnicí hmotou [1] nebo podobným přípravkem.
- ▶ Dodaný typový štítek (nálepku) nalepte na zadní stranu Vašeho návodu k použití a k montáži.

## 6.5 Montáž odsávacího systému

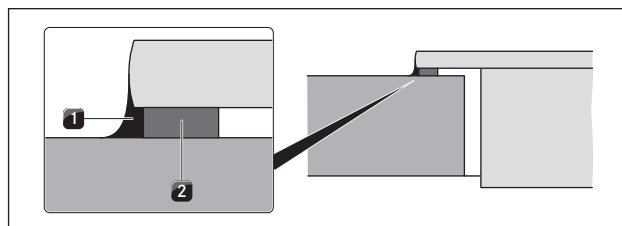
**INFORMACE** Mezi vestavěnými spotřebiči je stanovena mezera jeden milimetr.

**INFORMACE** Po obvodu vestavěných spotřebičů je stanovena mezera dva milimetry.

**INFORMACE** Pod spotřebiče je třeba umístit ochranu kabelu (dvojitě dno). Ta musí být kvůli údržbě připevněna tak, aby ji bylo možné odstranit.



Abb. 6.8 Boční pohled na ochranu kabelu a větrání

- V oblasti výřezu pracovní desky se musí odstranit případné příčky nábytku.
- Zásuvky příp. police ve spodní skříni musí být možné kvůli údržbě a čištění vyjmout.
- Otvor zpětného proudění > 500 cm<sup>2</sup> pro recirkulaci vzduchu je připravený v oblasti soklu.

## Montážní rozměry

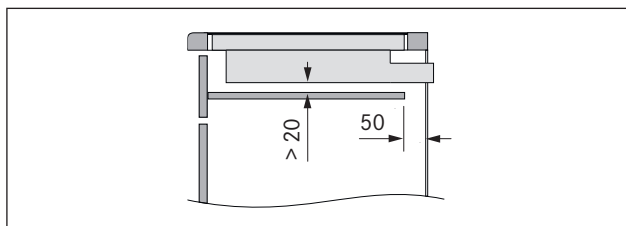

Abb. 6.9 Rozměry spotřebiče se zaobleným přechodovým kusem



Abb. 6.10 Přesazení s přechodovými kusy

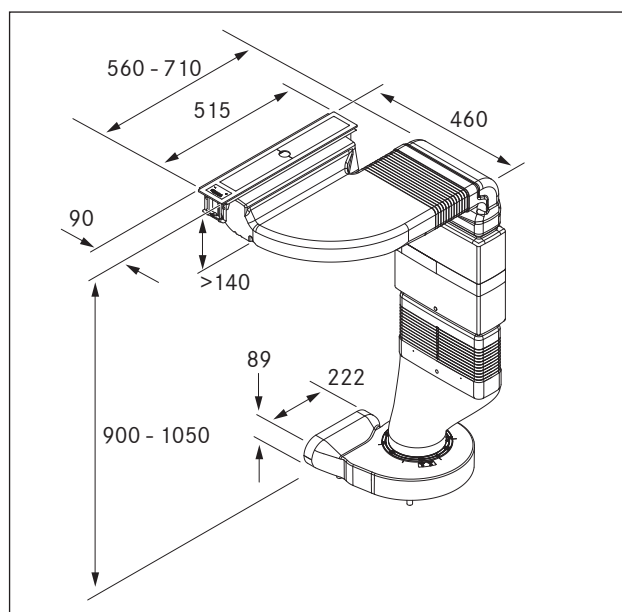

Abb. 6.11 Montážní rozměry řídicí jednotky



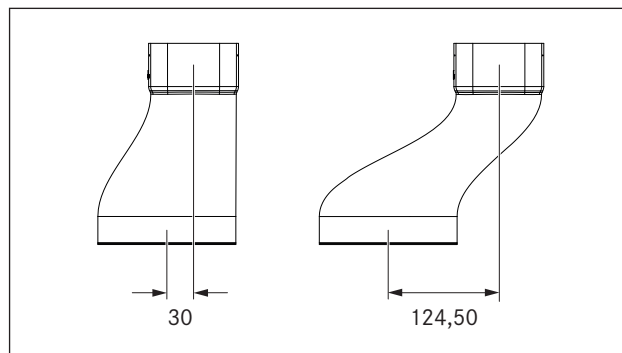

Abb. 6.12 Montážní rozměry spotřebiče

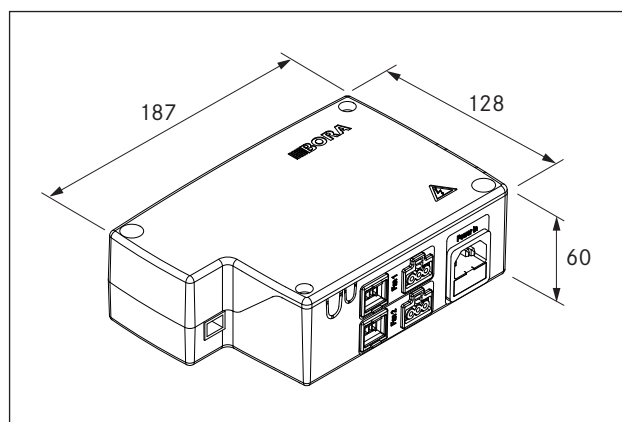
### 6.5.1 Montáž digestoře

#### Příprava rámu digestoře pro společnou montáž indukčního sklokeramického woku

**INFORMACE** Protože je sklokeramická deska 6 mm silná, musí se pro montáž indukčního sklokeramického woku odstranit levá boční lišta na rámu digestoře.

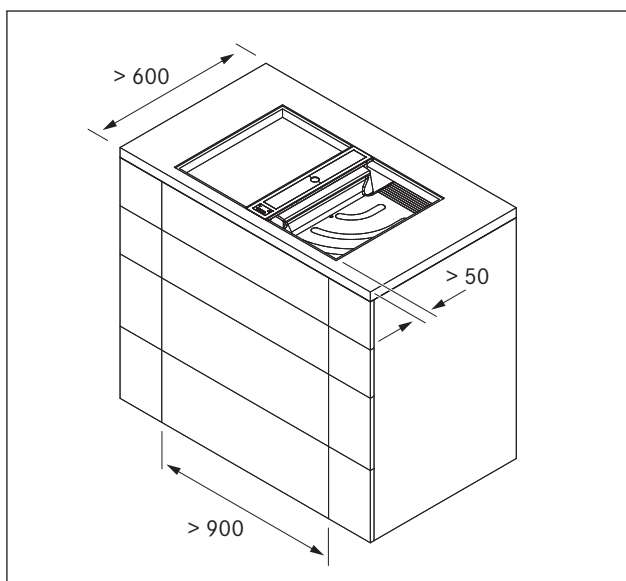

Abb. 6.13 Příprava rámu digestoře

- [1] Rám digestoře
- [2] levá boční lišta

- Opatrným ohýbáním nahoru a dolů odstraňte pomocí kleští levou boční lištu na rámu digestoře.

### Montáž rámu digestoře

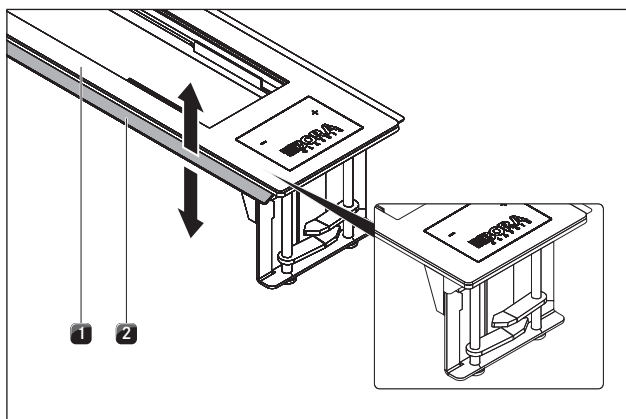
**INFORMACE** Vestavný modul digestoře lze instalovat pouze s pravým odtahem.



Abb. 6.14 Montáž digestoře

- [1] Výřez pro varnou desku
- [2] Rám digestoře

- Rám digestoře [2] vsadíte do středu určeného výřezu v pracovní desce.
- Digestoř přesně vyrovnejte.

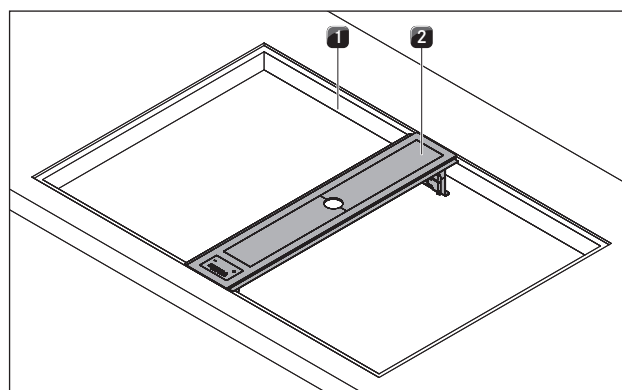

Abb. 6.15 Podložky na nastavení výšky

- [1] Podložka na nastavení výšky
- [2] Rám digestoře

- V případě potřeby použijte podložky na nastavení výšky [1].

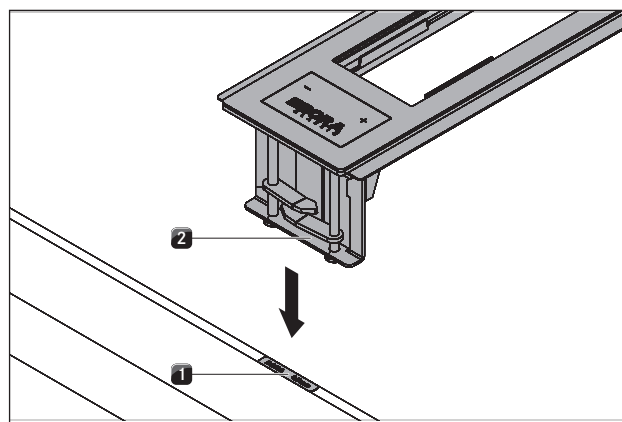

Abb. 6.16 Upevnění digestoře

- [1] Upínací šroub  
[2] Upínací třmen

- ▶ Vytočte čtyři upínací třmeny [2] pod pracovní deskou.
- ▶ Utáhněte šrouby [1] upínacích třmenů utahovacím momentem max. 10 Nm.
- ▶ Zkontrolujte správné vyrovnaní rámu digestoře.
- ▶ Po ukončení všech montážních prací vyplňte spáry u spotřebičů černou žáruvzdornou silikonovou těsnicí hmotou.

### 6.5.2 Příprava k montáži vestavného modulu, modulu Silence a soklového ventilátoru

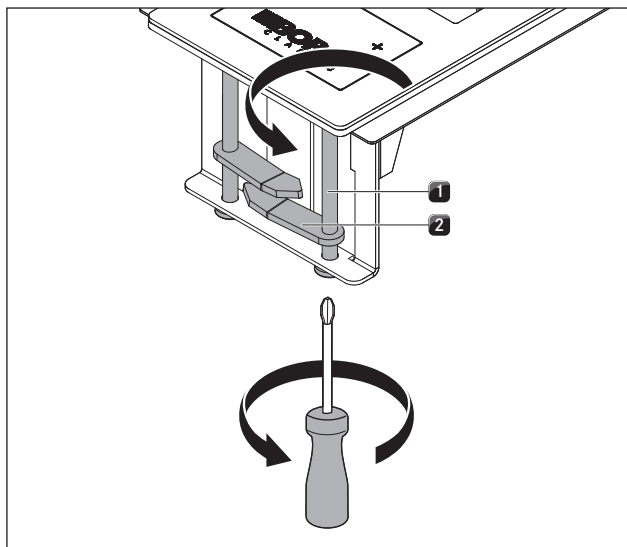
**INFORMACE** Spodní skříňka se nesmí opírat o plášť soklového ventilátoru.

**INFORMACE** Podle montážní situace musíte pro správnou montáž zkrátit zásuvky spodní skříňky.

**INFORMACE** Soklový ventilátor se smí instalovat jen vodorovně.

- ▶ Systém digestoře nyní upravte podle výšky pracovní desky tak, že modul Silence pomocí jemné pilky zkrátíte podle řezných značek.



Abb. 6.17 Zkrácení modulu Silence

- [1] Modul Silence  
[2] Řezné značky  
[3] Jemná pilka

- ▶ Na soklový ventilátor společně nasadte (zaoblený nebo přímý) přechodový kus a modul Silence.

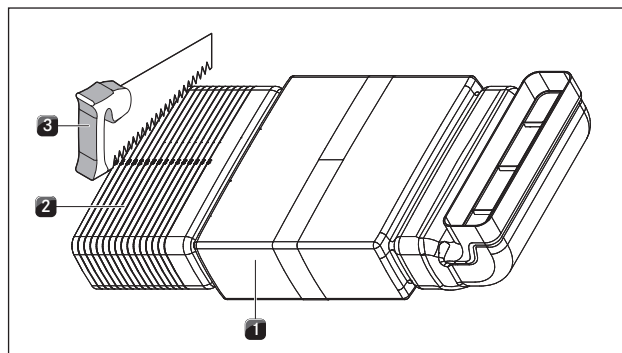

Abb. 6.18 Montáž

- [1] Ochranná mřížka  
[2] Modul Silence  
[3] Přechodový kus (zahnutý nebo rovný)  
[4] Univerzální soklový ventilátor, vstupní hrdlo  
[5] Univerzální soklový ventilátor

- ▶ Na zadní straně spodní skříňky vyřežte potřebné výřezy pro vedení kabelů.
- ▶ Podle montážní situace přemístěte nožky spodní skříňky.
- ▶ Vestavný modul nyní upravte podle hloubky pracovní desky tak, že vestavný modul pomocí jemné pilky zkrátíte podle řezných značek.

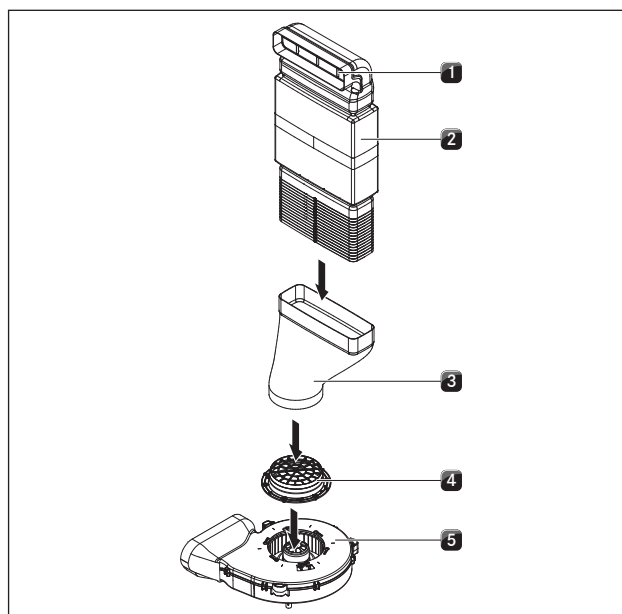

Abb. 6.19 Zkrácení vestavného modulu

- [1] Vestavný modul
- [2] Řezné značky
- [3] Jemná pilka

- ▶ Soklový ventilátor připravte nalepením těsnicí pásky podle montážní situace.
- ▶ Těsnicí pásku připevněte na vstupním hrdle.

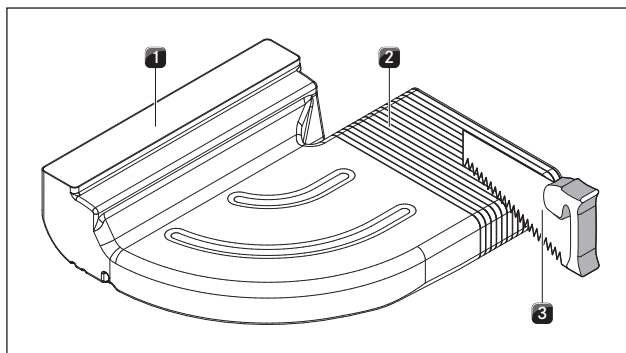

Abb. 6.20 Pozice těsnicí pásky pro montáž s trubicou kruhového průřezu

- ▶ Těsnicí pásku připevněte na výstupním hrdle.

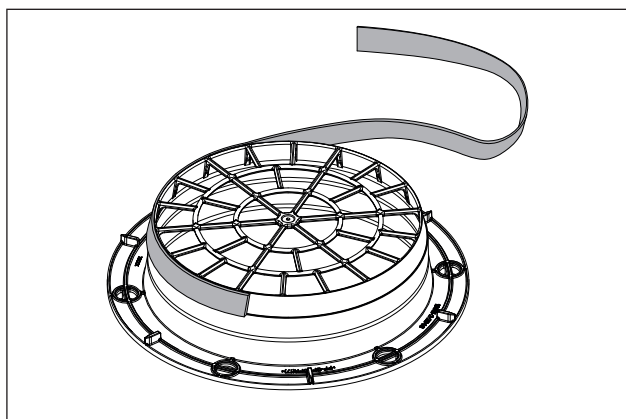

Abb. 6.21 Pozice těsnicí pásky pro montáž s přechodovým kusem (plochý kanál)

**INFORMACE** Při lepení těsnicí pásky dbejte na to, aby v komprimovaném stavu vzduchotěsně doléhala na kanálovou přípojku.

### 6.5.3 Montáž standardní konstrukce

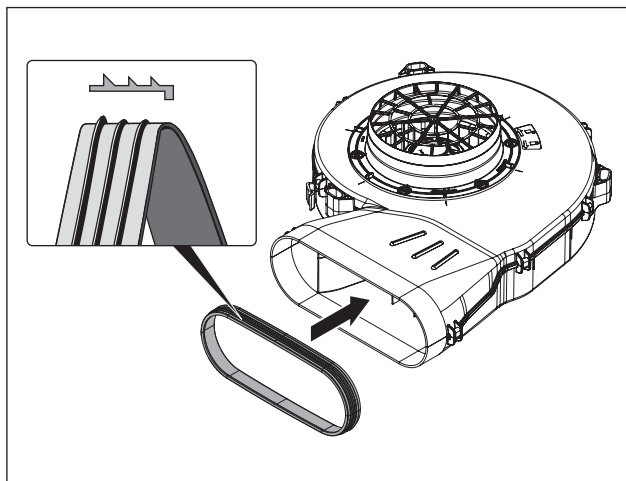

Abb. 6.22 Standardní konstrukce

- [1] Digestoř
- [2] Vestavný modul
- [3] Modul Silence
- [4] Přechodový kus (zahnutý nebo rovný)
- [5] Univerzální soklový ventilátor
- [6] Odtahový kanál nebo recirkulační jednotka
- [7] Ochranná mřížka (není viditelná)
- [8] Řídicí jednotka

- ▶ Umístěte soklový ventilátor [5].
- Pro snadnější umístění můžete sejmut vstupní hrdlo soklového ventilátoru. Respektujte přitom pokyny v montážních pokynech univerzálního soklového ventilátoru ULS.
- ▶ Nasadte přechodový kus [4] na vstupní hrdlo soklového ventilátoru [5].
- Spoje můžete také přelepit přiloženou těsnicí páskou (UDB).
- ▶ Modul Silence [3] nasadte na přechodový kus [4].
- ▶ Přechodový kus [4] slepte s modulem Silence [3].

**INFORMACE** K zafixování modulu Silence musí být tento modul kvůli odlehčení vestavného modulu sešroubován s přechodovým kusem.

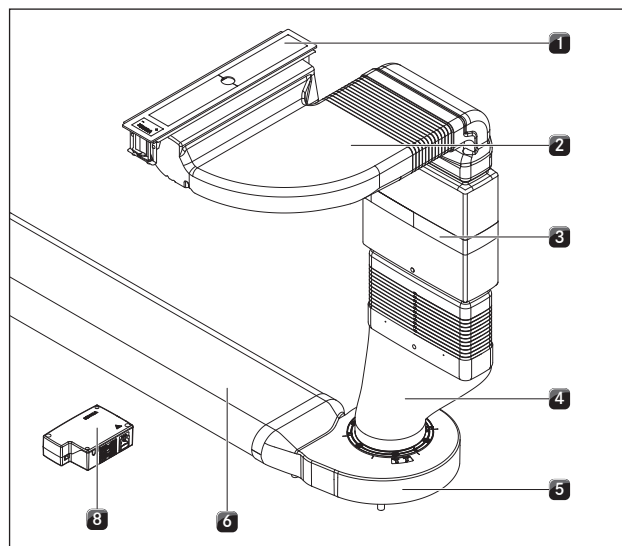
- ▶ Nyní modul Silence [3] přišroubujte na přechodový kus [4].
- ▶ Vložte ochrannou mřížku [7] do horního otvoru modulu Silence [3].
- ▶ Nasadte vestavný modul [2] na modul Silence [3].

**INFORMACE** Při montáži vestavného modulu nikdy nezatažujte rám digestoře. Rám digestoře se tím deformuje.

- Nyní vestavný modul [2] přišroubujte na rám digestoře [1]. Vestavný modul [2] přitom opatrně zatlačte nahoru do k tomu určených držáků rámu digestoře [1]. Správné spojení signalizuje několik slyšitelných kliknutí na obou podélných stranách rámu digestoře.



Abb. 6.23 Upevnění vestavného modulu

- Vestavný modul [2] slepte pomocí přiložené těsnicí pásky (UDB) s modulem Silence [3].
- Umístěte řídicí jednotku [8] do oblasti soklu.

**INFORMACE** Soklový ventilátor a řídicí jednotku umístěte tak, aby je bylo možno k provádění údržby a čištění snadno odstranit.

- Maximální délka odtahového kanálu činí 6 m.
- Minimální průřez odsávacích kanálů musí činit 176 cm<sup>2</sup>. To odpovídá trubce s kulatým průřezem o průměru 150 mm.
- Jako vedení kanálu použijte jen stabilní kanálové prvky s hladkou vnitřní stěnou, nepoužívejte žádné flexibilní nebo textilní hadice.
- Odvod vzduchu musí být odváděn ven resp. k recirkulační jednotce vhodnými kanály.
- Další příklady plánování a pokyny jsou uvedeny v příručce ventilátoru (není součástí dodávky).

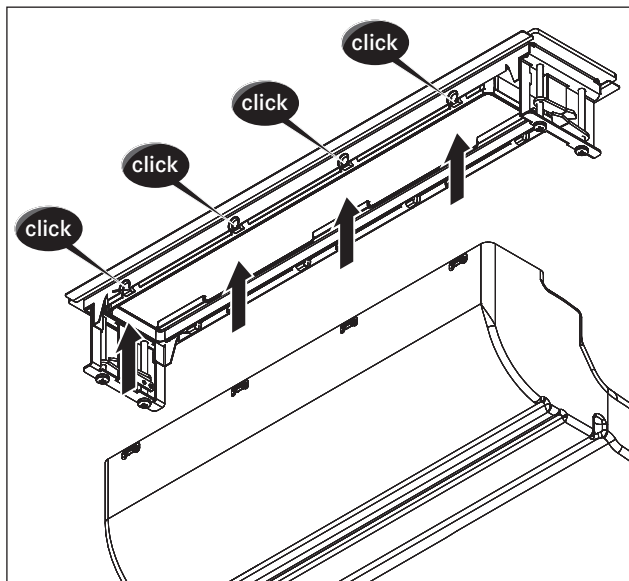
## Instalace doplňkového ventilátoru

- Doplňkový ventilátor nainstalujte v odsávacím kanálu.
- Dodržte minimální vzdálenost 300 cm mezi jednotkami ventilátorů.
- S Vaším odsávacím systémem BORA používejte výhradně univerzální ventilátory BORA.

## Provoz digestoře s varnou deskou závislou na přívodu vzduchu.

**INFORMACE** Při instalaci odtahového potrubí je nutné dodržovat státní a regionální zákony a předpisy. Musí být zajištěn dostatečný přívod vzduchu

Topeniště závislá na přívodu vzduchu (např. topná tělesa na plyn, olej, dřevo či uhlí, průtokové ohřivače, teplovodní ohřivače) odebírají vzduch ke spalování z místnosti, kde jsou nainstalována, a spaliny odvádějí ven prostřednictvím systému odvodu vzduchu (např. komín).

Při použití digestoře v režimu odtahu vzduchu se vzduch odebírá z místa instalace a sousedních místností. Není-li zajištěn dostatečný přívod vzduchu, vzniká podtlak. Jedovaté plyny z komína či extrakčního potrubí jsou nasávány zpět do obytných místností.



Abb. 6.24 Montáž s odvodem vzduchu – není přípustná



Abb. 6.25 Montáž s odvodem vzduchu – správná

- Je-li digestoř používána v místnosti, kde je nainstalováno topeniště, zajistěte, aby:
  - podtlak dosahoval nanejvýš 4 Pa ( $4 \times 10^{-5}$  bar);
  - bylo použito bezpečnostně-technické zařízení (např. okenní kontaktní spínač, hlídač nízkého tlaku), které zajistí dostatečný přívod čerstvého vzduchu;
  - odvod vzduchu nebyl odváděn komínem, který slouží k odvodu spalin z plynových spotřebičů nebo zařízení používajících jiná paliva;
  - montáž zkontroloval a schválil kvalifikovaný odborný řemeslník (např. kominík).

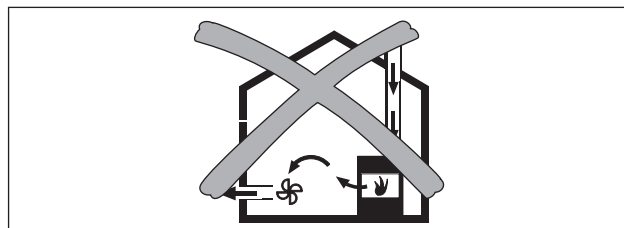
## 6.6 Připojení elektrické energie a komunikace

- ▶ Vždy dodržujte všechna bezpečnostní a výstražná upozornění (viz kap. Bezpečnost).
- ▶ Dodržujte státní a místní zákony, předpisy a doplňkové předpisy místních elektrárenských společností.
- Zástrčka síťového kabelu musí být po montáži přístupná.
- Pokud se síťový kabel poškodí, musí se vyměnit.

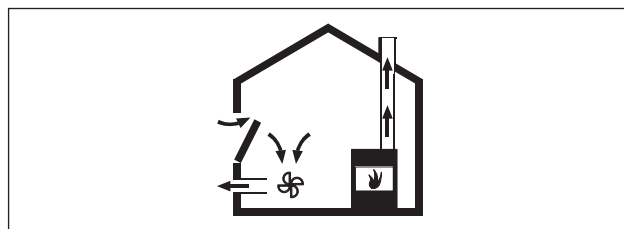
### Řídicí jednotku a ventilátor připojte k digestoři.



Abb. 6.26 Připojky řídicí jednotky

- [1] Komunikační kabel CAT 5
- [2] Home-Out
- [3] Home-In
- [4] Řídicí kabel - ventilátor 1
- [5] Řídicí kabel - ventilátor 2
- [6] Síťový kabel - ventilátor 1
- [7] Síťový kabel - ventilátor 2
- [8] Síťový kabel s jemnou pojistkou

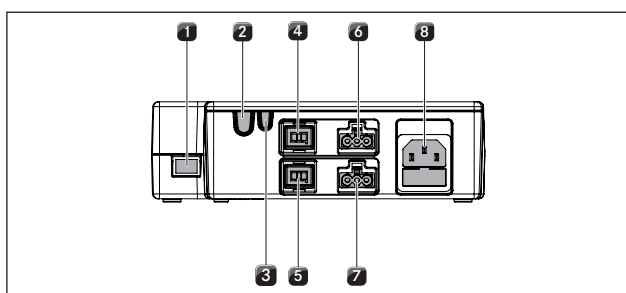

Abb. 6.27 Připojení komunikačního kabelu CAT 5

- ▶ Propojte komunikační kabel CAT 5 mezi přípojkou digestoře [1] a řídicí jednotkou [1].

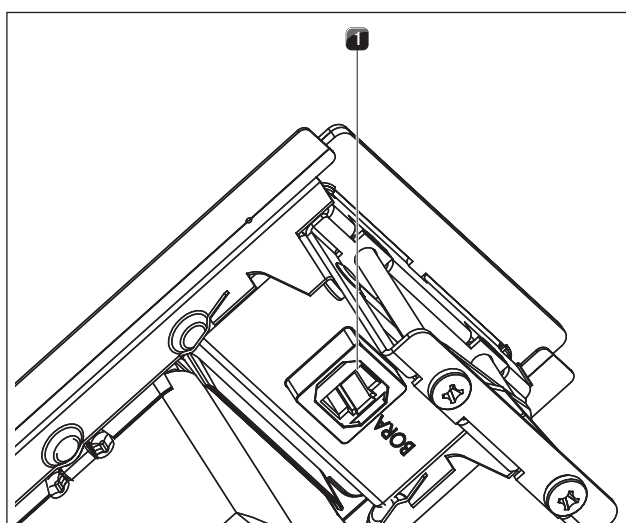

Abb. 6.28 Připojovací zástrčka soklového ventilátoru

- [1] Připojovací zástrčka řídicího kabelu a soklového ventilátoru
- [2] Připojovací zástrčka síťového kabelu a soklového ventilátoru

- ▶ Propojte řídicí kabel soklového ventilátoru [1] s řídicí jednotkou [4].
- ▶ Propojte síťový kabel soklového ventilátoru [2] s řídicí jednotkou [6].

### Uvolnění síťového kabelu

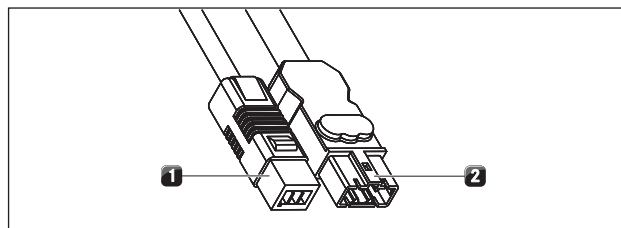
K uvolnění síťového kabelu [2] z síťové jednotky [6] potřebujete malý plochý šroubovák.

- ▶ Síťový kabel řídicí jednotky odpojte od přívodu elektrické energie [8].
- ▶ Ujistěte se, že kabel není pod napětím.
- ▶ K uvolnění zámku zástrčky síťového kabelu použijte plochý šroubovák.
- ▶ Plochý šroubovák zastrčte do výřezu zdičky.
- ▶ Zámek zatlačte mírně dolů.
- ▶ Zástrčku síťového kabelu opatrně plochým šroubovákem vypačte ze zdičky řídicí jednotky.
- ▶ Nyní síťový kabel vytáhněte ze zdičky.
- ▶ Zkontrolujte, zda nejsou zástrčka a zdička poškozené.
- ▶ Nepoužívejte žádné poškozené komponenty.
- ▶ Poškozené komponenty vyměňte u Vašeho prodejce BORA.

### Připojení doplňkového ventilátoru

- ▶ Propojte řídicí kabel [1] ventilátoru s řídicí jednotkou [5].
- ▶ Propojte síťový kabel [2] ventilátoru s řídicí jednotkou [7].
- ▶ Zkontrolujte pevné připojení všech zástrček.

## 6.7 Připojení externích spínacích kontaktů

**INFORMACE** Připojení komunikačních přípojek Home-In a Home-Out smí provádět pouze kvalifikovaný odborný pracovník. Ten přebírá také zodpovědnost za správnou instalaci a uvedení do provozu.

Při použití Home-In a Home-Out potřebujete příslušné podklady externích spínačů k bezpečnému připojení a provozu přístrojů.

Můžete použít následující spínací kontakty:

Kontakt	Funkce	Připojení
Home-In	Digestoř ZAP/VYP, připojení externího spínacího kontaktu (kontakt sepnutý: digestoř ZAP)	24V DC 100 mA
Home-Out	Bezpotenciálový kontakt k řízení externích zařízení závislých na provozu digestoře (digestoř ZAP: kontakt sepnutý)	maximálně 250 VAC / 30 VDC, 2,5A

Tab. 6.3 Spínací kontakty

**INFORMACE** Kontakt Home-In lze použít pro externí bezpečnostní zařízení (např. okenní kontaktní spínač). Je-li spínač otevřený, je digestoř mimo provoz.

- ▶ Zajistěte, aby byla řídicí jednotka odpojena od přívodu elektrické energie.

### Příprava řídicí jednotky

- ▶ Povolte šrouby řídicí jednotky.
- ▶ Víko sejměte směrem nahoru.



Abb. 6.29 Otevřete víko řídicí jednotky

- [1] Víko
- [2] Jednotka elektroniky
- [3] Spodní část pláště
- [4] Spínací kontaktní svorky

**INFORMACE** Jednotka elektroniky [2] může mít zbytkový náboj. Zamezte proto doteku volných kontaktů na jednotce elektroniky!

### Příprava připojovacích kabelů externích spínačů

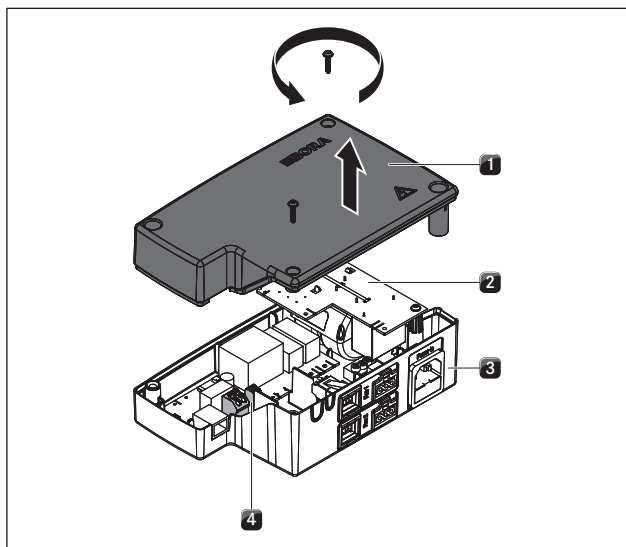
K připojení externích spínačů používejte připojovací kabely následujících typů a výrobců.

Kontakt	Připojovací kabel
Home-In	H03VV-F 2x0,5 mm <sup>2</sup>
Home-Out	H03VVH2-F 2x0,75 mm <sup>2</sup>

Tab. 6.4 Připojovací kabel

**INFORMACE** Připojovací kabel je určen pouze pro interní použití v budovách, domácnostech, kuchyních nebo kancelářích.

**INFORMACE** Celková délka připojovacího kabelu externích spínačů nesmí překročit 10 m!

Každý připojovací kabel externích spínačů musí být z důvodů elektromagnetické kompatibility filtrován přes feritovou dutinku. Ta není součástí dodávky.

- ▶ Filtrační dutinku si objednejte pod objednacím číslem: UFH (univerzální feritovou dutinku) dostanete u svého odborného prodejce nebo kontaktujte firmu BORA prostřednictvím webových stránek [www.bora.com](http://www.bora.com).



Abb. 6.30 Trojitě omotání feritové dutinky připojovacím kabelem

- ▶ K dosažení požadovaného výkonu filtrace feritovou dutinku třikrát omotejte připojovacím kabelem.
- ▶ Dbejte na to, aby konec kabelu vyčníval z dutinky v délce nejméně 120 mm.
- ▶ Připojovací kabel připravte při dodržení uvedených délek odizolace.

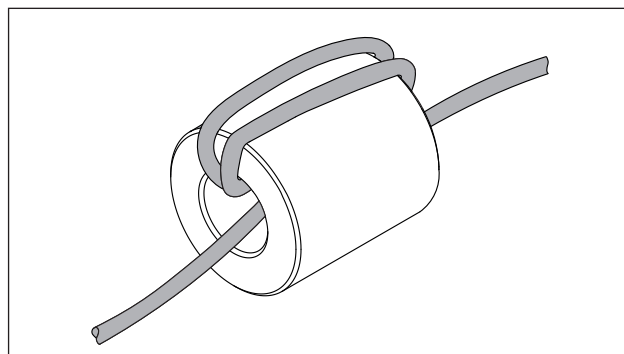

Abb. 6.31 Délky odizolace a montážní pozice připojovacího kabelu v řídicí jednotce

- [1] Odizolovaný konec žíly
- [2] Izolovaná žíla
- [3] Opláštěný kabel
- [4] Svorka pro odlehčení v tahu
- [5] Místo vylomení pro provlečení kabelu
- [6] Univerzální feritová dutinka (UFH)

- Dodržuje maximální délku odizolace 9 mm na odizolovaném konci žíly [1].
- Dodržuje maximální délku odizolace 26 mm na izolovaném konci žíly [2].

### Instalace externího spínače

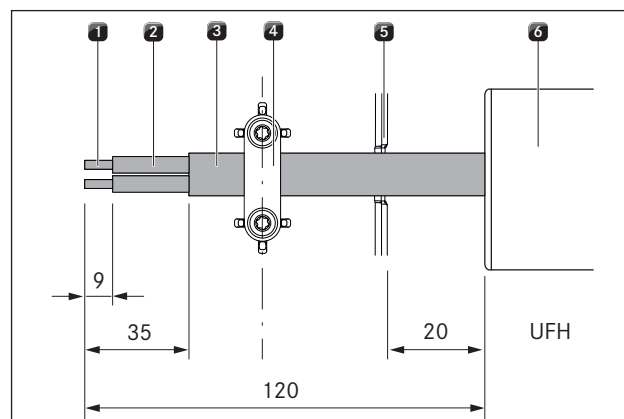
V závislosti na druhu spínače propojte připojovací kabel se svorkou Home-In nebo Home-Out.

- ▶ Při připojení Home-In a Home-Out dodržujte schéma zapojení.



Abb. 6.32 Schéma zapojení externích spínacích kontaktů

- ▶ Podle příslušného schématu zapojení připojte kabel příslušného kontaktu ke svorce kontaktního spínače [4] (viz obr. schéma zapojení externích spínacích kontaktů).
- Pro připojení rozhraní Home-In musíte odstranit instalované přemostění.

**INFORMACE** Kontakt Home-In musí být přemostěn, jestliže se nepoužívá (při dodání přemostění).

- Pro připojení na připojovací svorku Home-In se nesmí používat dutinky na žíly.
- ▶ Připojovací kabel přichyťte do k tomu určené svorky pro odlehčení v tahu [4] podle použitého průřezu kabelu.

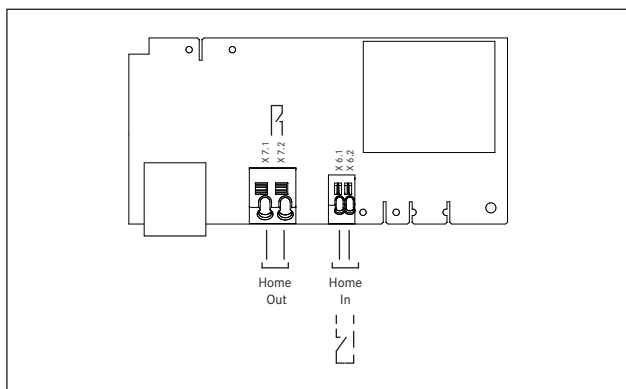
**INFORMACE** Pokud se externí spínače připojují na rozhraní Home-In i Home-Out, musíte oba kabely zajistit svorkami pro odlehčení v tahu [4].

- ▶ Odstraňte příslušné vylamovací místo [2] v plastovém plášti řídicí jednotky.



Abb. 6.33 Propojení Home-Out s odlehčením v tahu

- [1] Svorka pro odlehčení v tahu
- [2] Místo vylomení pro provlečení kabelu

- ▶ Zkontrolujte správnou montáž a upevnění připojovacích kabelů.
- ▶ Uzavřete víko řídicí jednotky.
- ▶ Dbejte na to, aby nedošlo poškození kabelu.
- ▶ Zapněte hlavní vypínač/automatický jistič.

### Elektrické připojení

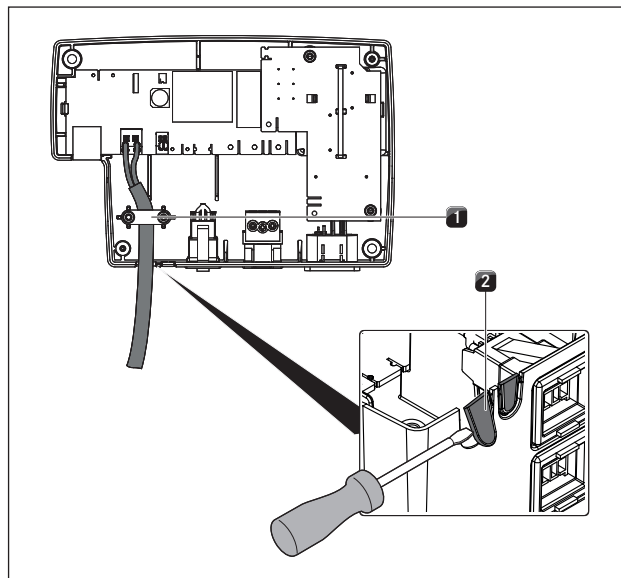
- ▶ Síťový kabel řídicí jednotky připojte k přívodu elektrické energie.
- ▶ Uveďte digestoř do provozu (viz kap. Ovládání).
- ▶ Zkontrolujte, zda všechny funkce fungují správně.

## 6.8 Předání uživateli

Po dokončení montáže:

- ▶ Vysvětlíte uživateli základní funkce.
- ▶ Informujte uživatele o všech bezpečnostních aspektech ovládání a manipulace.
- ▶ Předějte uživateli příslušenství a návod k použití a k montáži. Ten je musí bezpečně uschovat.

## 7 Ovládání

- ▶ Při ovládání vždy dodržujte všechna bezpečnostní a výstražná upozornění (viz kap. Bezpečnost).

**INFORMACE** Digestoř smí být používána pouze v kombinaci s varnými deskami BORA.

**INFORMACE** Digestoř zapínejte pouze tehdy, pokud je jeden z obou krytů otevřený.

**INFORMACE** Digestoř se smí používat pouze tehdy, pokud je zabudovaný tukový filtr z nerezové oceli.

**INFORMACE** Při používání dvou plynových varných desek doporučujeme použití dalších dvou krytů. Dostanete je u svého odborného prodejce, případně se můžete obrátit přímo na firmu BORA prostřednictvím webových stránek [www.bora.com](http://www.bora.com).

### 7.1 Ovládání digestoře

#### Doporučení pro účinný odtah par

- ▶ Zejména u vysokých hrnců vždy používejte pokličky. To zajistí účinný odtah par. Sníží se tím spotřeba energie.
- ▶ Na digestoři mějte zapnutý vždy pouze takový výkonový stupeň, jaký je potřeba k účinnému odtahu par. V režimu oběhu vzduchu tak můžete zvýšit výkon pachového filtru.
- ▶ Na varné desce mějte zapnutý vždy pouze takový výkonový stupeň, jaký je k vaření nezbytně zapotřebí. Snížíte tím množství kuchyňských výparů a spotřebu energie.
- ▶ Zabraňte silnému průvanu.

#### 7.1.1 Otevření krytů



Abb. 7.1 Použití krytů

- [1] Kryty  
[2] Rám digestoře

- ▶ Vyměňte kryty [1] rámu digestoře [2].
- ▶ Kryty uložte do boční vodící drážky rámu digestoře.
- ▶ Při používání více varných desek odstraňte kryty z rámu digestoře.
- ▶ Při používání plynové varné desky použijte kryty jako vzduchové clony, abyste zamezili prodloužení plamene na hořáku.
- ▶ Pro tento účel zasuňte kryty do boční vodící drážky na straně digestoře směrem k plynové varné desce.

#### Zapnutí

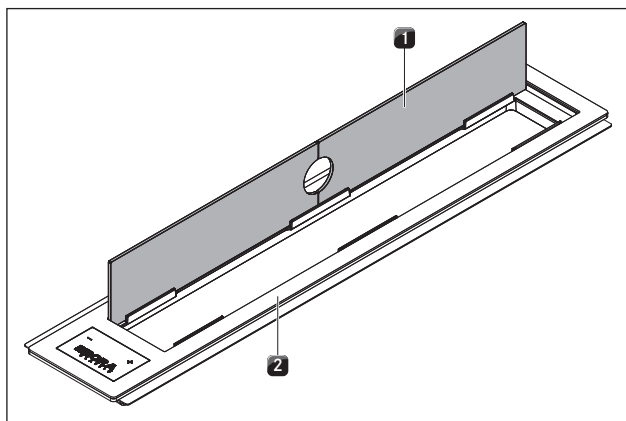
- ▶ Pro zapnutí digestoře stiskněte tlačítko **+** nebo **-** po dobu cca 2 sekund.

Na indikátoru ventilátoru se zobrazuje  $\square$ . Neprovedete-li další zadání, digestoř se po 10 sekundách automaticky vypne.

#### Vypnutí

- ▶ Pro vypnutí digestoře stiskněte tlačítko **+** nebo **-**.
- ▶ Pro automatické proběhnutí výkonových stupňů podržte tlačítko **+** nebo **-** stisknuté.
- ▶ Stiskněte tlačítka **+** a **-** opakovaně tolikrát, dokud se na indikátoru ventilátoru neobjeví  $\square$ .
- Je-li na indikátoru ventilátoru zobrazena  $\square$ , digestoř se po 5 sekundách automaticky vypne.

#### 7.1.2 Nastavení výkonového stupně

- ▶ Pro zvyšování výkonového stupně od stupně 1 do stupně 5 stiskněte **+**.
- ▶ Pro snižování výkonového stupně od stupně 5 do stupně 0 stiskněte **-**.

#### 7.1.3 Doběhová automatika

##### Aktivace

- ▶ Několikrát stiskněte tlačítko **-**, dokud se nezobrazí výkonový stupeň  $\pi$ , symbolizující doběhovou automatiku.
- ▶ Stiskněte za provozu současně tlačítka **+** a **-**, dokud se nezobrazí doběhová automatika  $\pi$ .
- Digestoř se po 20 minutách automaticky vypne.

##### Včasná deaktivace

- ▶ Stiskněte tlačítko **-**, dokud se nezobrazí indikátor ventilátoru  $\square$ .

### 7.2 Pozor na indikátor údržby filtru

Pokud ukazuje indikátor ventilátoru  $F$ , bylo dosaženo maximální životnosti filtru s aktivním uhlím (pouze v případě recirkulace) a tukový filtr z nerezové oceli se musí důkladně vyčistit.

- ▶ Pro nastavení požadovaného výkonového stupně a přechod do normálního provozního režimu stiskněte tlačítko **+** nebo **-**.

Indikátor údržby filtru se ukáže při každém zapnutí digestoře a zůstane aktivní tak dlouho, dokud se neprovede výměna filtru a nevynuluje se indikátor údržby filtru. Provoz je možný i nadále bez omezení.



## Výměna filtru

- ▶ Vypněte digestoř.
- ▶ Dodržujte pokyny uvedené v kapitole Čištění.
- ▶ Vyměňte filtr s aktivním uhlím.
- ▶ Vyčistěte tukový filtr z nerezové oceli.

## Vynulování indikátoru údržby filtru

Po výměně filtru s aktivním uhlím a vyčištění tukového filtru z nerezové oceli je potřeba indikátor údržby filtru vynulovat.

- ▶ Zapněte digestoř.

Na indikátoru ventilátoru se zobrazuje  $F$ .

- ▶ Stiskněte zároveň tlačítka  $+$  a  $-$  a podržte je stisknutá nejméně 5 sekund, dokud se na indikátoru ventilátoru nezobrazí trvale  $0$ .
- Indikátor údržby filtru je vynulován.
- Vynulování indikátoru údržby filtru může proběhnout pouze v případě údržby filtru ve stanoveném termínu po 200 provozních hodinách.

### 7.2.1 Zavření krytů

- ▶ Po vypnutí digestoř zakryjte oběma kryty.

## 8 Čištění a péče

- Vždy dodržujte všechna bezpečnostní a výstražná upozornění (viz kap. Bezpečnost).

**INFORMACE** Plochy z nerezové oceli čistěte pouze ve směru broušení.

- Pravidelné čištění a péče zajistí dlouhou životnost a optimální funkci zařízení.

- Dodržujte následující intervaly čištění a péče:

Komponenty	Cyklus čištění
Digestoř uvnitř a povrch	po každé přípravě pokrmů s velkým obsahem tuků; alespoň 1x za týden
Kryty a tukový filtr z nerezové oceli	po každé přípravě pokrmů s velkým obsahem tuků; alespoň 1x za týden
Filtr s aktivním uhlím (pouze v případě recirkulace)	vyměnit při tvorbě pachů nebo po uplynutí životnosti (viz Návod k použití filtru s aktivním uhlím)

Tab. 8.1 Intervaly čištění

### 8.1 Čisticí prostředky

**INFORMACE** Při používání agresivních čisticích prostředků a hrnců, které mají drsné dno, se povrch poškodí a vzniknou na něm tmavé skvrny.

- Nepoužívejte parní čističe, drsné houbičky, abrazivní prostředky ani chemicky agresivní čisticí přípravky (např. spreje na pečicí trouby).
- Dávejte pozor na to, aby použité čisticí prostředky neobsahovaly písek, sodu, kyseliny, louh ani chloridy.

### 8.2 Čištění digestoře

Na povrchu a v odtahovém systému se mohou usazovat mastné zbytky a zbytky vodního kamene z kuchyňských výparů.

- Ujistěte se, že je digestoř vypnutá (viz kap. Ovládání).
- Před čištěním vyjměte kryty a tukový filtr z nerezové oceli.
- Digestoř čistěte v souladu s intervaly čištění.
- Povrchy vyčistěte měkkým vlhkým hadrem a přípravkem na mytí nádobí nebo jemným čisticím přípravkem na okna.
- Zaschlé nečistoty rozmočte pomocí vlhkého hadru (pozor na poškrábání!).

#### 8.2.1 Demontáž krytů a tukového filtru z nerezové oceli



Abb. 8.1 Odstranění krytů

- Vyjměte kryty směrem nahoru.

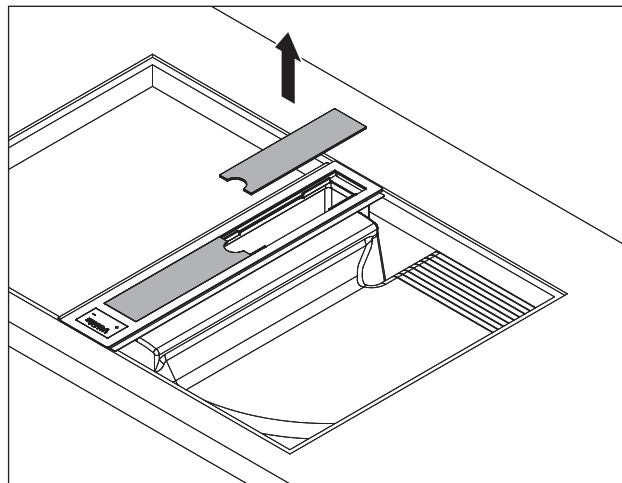

Abb. 8.2 Demontáž tukového filtru z nerezové oceli

- Sáhněte do otvoru digestoře a vyjměte tukový filtr z nerezové oceli.

#### 8.2.2 Čištění krytů a tukového filtru z nerezové oceli

- Kryty a tukový filtr z nerezové oceli lze vyčistit ručně nebo v myčce nádobí.

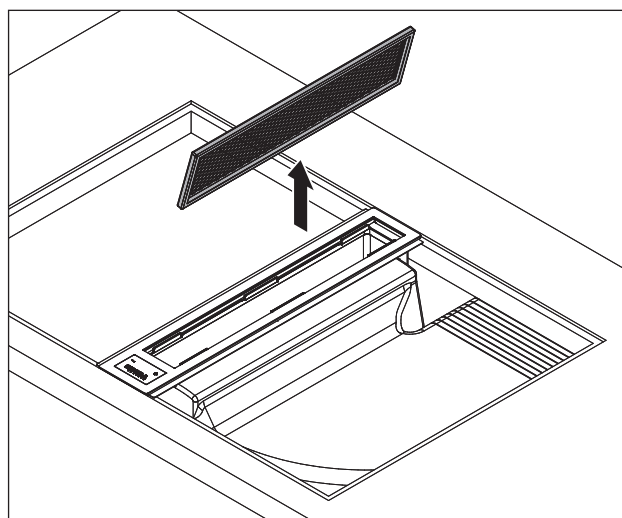
##### Ruční čištění

- Použijte čisticí prostředky, které rozpouští mastnotu.
- Opláchněte kryty a tukový filtr z nerezové oceli horkou vodou.
- Kryty a tukový filtr z nerezové oceli vyčistěte měkkým kartáčkem.
- Po vyčištění komponenty dobře omyjte.

### Čištění v myčce nádobí

- ▶ Na kryty a tukový filtr z nerezové oceli použijte mycí program s maximální teplotou 65 °C.
- Tukový filtr z nerezové oceli zachycuje mastné částice kuchyňských výparů.
- Pokud již tukový filtr z nerezové oceli nelze úplně vyčistit, je třeba jej vyměnit.

### 8.2.3 Montáž krytů a tukového filtru z nerezové oceli



Abb. 8.3 Nasazení tukového filtru z nerezové oceli

- ▶ Nasadte tukový filtr z nerezové oceli do otvoru digestoře.
- ▶ Dbejte na to, aby tukový filtr z nerezové oceli ležel ve výřezu skříňové digestoře, zablokování není nutné.

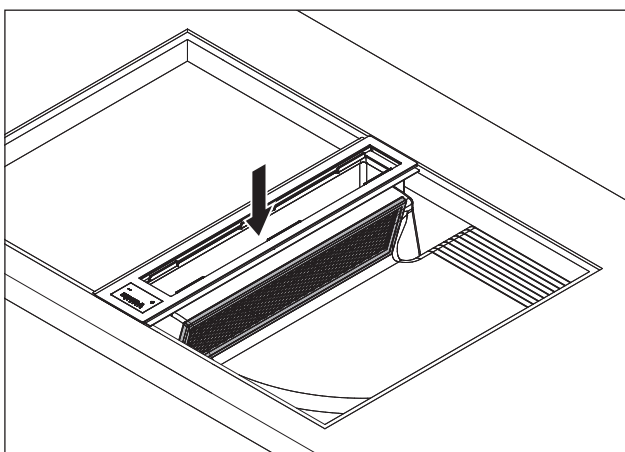

Abb. 8.4 Nasazení krytů

- ▶ Nasadte kryty.

## 8.3 Výměna filtru s aktivním uhlím

Při režimu oběhu vzduchu se používá doplňkový filtr s aktivním uhlím. Filtr s aktivním uhlím váže pachové látky vznikající během vaření. Filtr s aktivním uhlím je zabudovaný na soklovém ventilátoru nebo na potrubním systému.

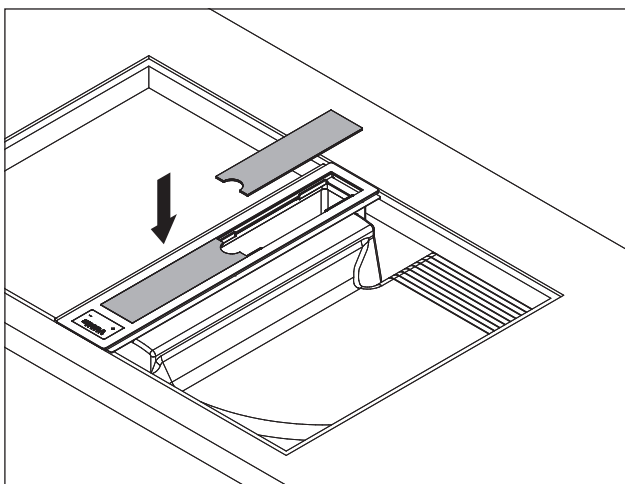
---

**INFORMACE** Filtr s aktivním uhlím pravidelně vyměňujte. Údaje o životnosti čerpejte z Návodu k použití příslušného filtru s aktivním uhlím.

---

**INFORMACE** Filtr s aktivním uhlím dostanete u svého odborného prodejce, případně se můžete obrátit přímo na firmu BORA prostřednictvím webových stránek <http://www.bora.com>.

---

- Výměna je popsána v Návodu k použití příslušného filtru s aktivním uhlím.
- ▶ Vynulujte indikátor údržby filtru (viz kap. Popis přístroje).

## 9 Odstraňování poruch

► Vždy dodržujte všechna bezpečnostní a výstražná upozornění (viz kap. Bezpečnost).

Situace	Příčina	Oprava
Digestoř nelze zapnout.	Pojistka nebo automatický jistič bytové nebo domovní instalace jsou vadné.	Vyměňte pojistku. Znovu zapněte automatický jistič.
	Pojistka nebo automatický jistič se opakovaně vypíná.	Obraťte se na zákaznický servis BORA.
	Je přerušeno napájení.	Zajistěte kontrolu napájení elektrikářem.
	Jemná pojistka v zástrčce síťového kabelu univerzální řídicí jednotky je vadná.	Vyměňte pojistku (typ: T3,15A/250V).
Na indikátoru ventilátoru bliká E po dobu 5 sekund a ventilátor je vypnutý.	Kontakt Home-In je přerušeno.	Při použití okenního kontaktního spínače (bezpečnostní zařízení) musí být okno při provozu ventilátoru otevřeno.
	Bezpečnostní zařízení je vadné.	Obraťte se na zákaznický servis BORA.
Při provozu nové digestoře vzniká zápach.	U nových zařízení je tento jev normální.	Zápach vymizí po několika hodinách provozu.
Zhoršil se odtahový výkon digestoře.	Tukový filtr z nerezové oceli je silně znečištěný.	Tukový filtr z nerezové oceli vyčistěte nebo vyměňte.
	Filtr s aktivním uhlím je silně znečištěný (pouze u provedení s recirkulací).	Filtr s aktivním uhlím vyměňte.
	Ve skříni vedení vzduchu se nachází nějaký předmět (např. utěrka).	Odstraňte předmět.
	Ventilátor je vadný nebo se uvolnilo některé připojení potrubí.	Obraťte se na zákaznický servis BORA.

Tab. 9.1 Odstraňování poruch

► Ve všech ostatních případech se vždy obraťte na zákaznický servis BORA (viz kap. Záruka, Zákaznický servis a Náhradní díly).

## 10 Vyřazení z provozu, demontáž a odstranění

- ▶ Vždy dodržujte všechna bezpečnostní a výstražná upozornění (viz kap. Bezpečnost).
- ▶ Dbejte pokynů přiložených výrobcem.

### 10.1 Vyřazení z provozu

Vyřazením z provozu se rozumí finální vyřazení z provozu a demontáž. Po vyřazení z provozu lze spotřebič buď zabudovat do jiného zařízení, prodat dále, nebo zlikvidovat.

---

**INFORMACE** Odpojení přívodu elektrické energie a plynu smí provést pouze kvalifikovaný odborný pracovník.

---

- ▶ Spotřebič, který má být vyřazen z provozu, vypněte (viz kap. Ovládání)
- ▶ Odpojte spotřebič od zdroje napájení.

### 10.2 Demontáž

Nutnou podmínkou demontáže je, aby byl spotřebič přístupný a aby byl odpojen od zdroje napájení. U plynových spotřebičů je nutné zajistit odpojení od přívodu plynu.

- ▶ Povolte upevňovací svorky.
- ▶ Odstraňte silikonové spoje.
- ▶ Odpojte potrubí od digestoře.
- ▶ Vyjměte přístroj z pracovní desky směrem nahoru.
- ▶ Odstraňte součásti příslušenství.
- ▶ Starý spotřebič a znečištěné příslušenství zlikvidujte podle pokynů bodu „Ekologické odstranění“.

### 10.3 Ekologické odstranění

#### Odstranění přepravního obalu

---

**INFORMACE** Obal chrání přístroj před poškozením při přepravě. Obalové materiály jsou vybírány podle ekologických hledisek a náročnosti likvidace, a proto jsou recyklovatelné.

---

Recyklace obalů šetří suroviny a snižuje množství odpadů. Obal si od vás převezme odborný prodejce.

- ▶ Obal vraťte svému odbornému prodejci nebo
- ▶ Obal náležitě zlikvidujte v souladu s místními předpisy.

#### Odstranění starého spotřebiče



Elektrické přístroje, které jsou označeny tímto symbolem, se po uplynutí provozní životnosti nesmí vyhazovat do domovního odpadu. Musí se odevzdat na sběrném místě určeném pro recyklaci elektrických a elektronických zařízení. Příslušné informace v případě potřeby poskytne městský či obecní úřad.

Staré elektrické a elektronické spotřebiče často obsahují ještě použitelné materiály. Obsahují ale také škodlivé látky, které by byly zapotřebí pro jejich funkci a bezpečnost. Jsou-li vyhozeny do zbytkového odpadu nebo je-li s nimi nevhodně zacházeno, mohou škodit zdraví a životnímu prostředí.

- ▶ Proto v žádném případě starý spotřebič nevyhazujte do domovního odpadu.
- ▶ Odevzdejte jej v místním sběrném dvoře, kde je zajištěno vrácení a využití elektrických a elektronických součástí a dalších materiálů.

## 11 Záruka, zákaznický servis a náhradní díly

- ▶ Vždy dodržujte všechna bezpečnostní a výstražná upozornění (viz kap. Bezpečnost).

### 11.1 Záruka

Záruční lhůta je 2 roky.

### 11.2 Zákaznický servis

Zákaznický servis BORA:

viz zadní stranu Návodu k použití a k montáži



- ▶ V případě poruch, které sami nedokážete odstranit, se obraťte na odborného prodejce BORA nebo na zákaznický servis BORA.

Využíváte-li služeb zákaznického servisu, uveďte typové označení a výrobní číslo (FD číslo) vašeho spotřebiče. Oba údaje naleznete na typovém štítku, na zadní straně návodu a také na spodní straně přístroje.

### 11.3 Náhradní díly

- ▶ Při opravách používejte pouze originální náhradní díly.

---

**INFORMACE** Náhradní díly můžete objednat u svého prodejce BORA a prostřednictvím online servisu BORA na adrese [www.bora.com/service](http://www.bora.com/service) nebo na uvedeném telefonním čísle servisu.

---

## 12 Poznámky:

**Typový štítek:**

**Německo:**

**BORA Lüftungstechnik GmbH**  
Rosenheimer Straße 33  
83064 Raubling  
Německo  
Telefon: +49 (0) 8035 / 907-240  
Fax: +49 (0) 8035 / 907-249  
info@bora.com  
www.bora.com

**Austrálie – Nový Zéland:**

**BORA APAC Pty Ltd**  
A/ 91-95 Victoria Road  
Drummoyne NSW 2047  
Austrálie  
Telefon: +61 2 7900 5580  
Fax: +61 2 8076 3514  
info@boraapac.com.au  
www.boraapac.com.au

**Rakousko:**

**BORA Vertriebs GmbH & Co KG**  
Prof.-Dr.-Anton-Kathrein-Straße 3  
6342 Niederndorf  
Rakousko  
Telefon: +43 (0) 5373 / 62250-0  
Fax: +43 (0) 5373 / 62250-90  
mail@bora.com  
www.bora.com

**Evropa:**

**BORA Holding GmbH**  
Prof.-Dr.-Anton-Kathrein-Straße 3  
6342 Niederndorf  
Rakousko  
Telefon: +43 (0) 5373 / 62250-0  
Fax: +43 (0) 5373 / 62250-90  
mail@bora.com  
www.bora.com

